



# การจ่ายเงินสะสม

ครั้งที่ 1 ประจำปีงบประมาณ พ.ศ. 2569

การประชุมสภาองค์การบริหารส่วนตำบลวังม่วง

สมัยวิสามัญ สมัยที่ 1 ครั้งที่ 2/2569

วันที่ 2 เมษายน 2569

องค์การบริหารส่วนตำบลวังม่วง

อำเภอวังม่วง จังหวัดสระบุรี



ประกาศองค์การบริหารส่วนตำบลวังม่วง  
เรื่อง การจ่ายเงินสะสม ครั้งที่ ๑ ประจำปีงบประมาณ พ.ศ. ๒๕๖๙

ด้วยสภาองค์การบริหารส่วนตำบลวังม่วง ได้มีมติอนุมัติจ่ายเงินสะสม ประจำปีงบประมาณ พ.ศ. ๒๕๖๙ ตามระเบียบกระทรวงมหาดไทยว่าด้วยการรับเงิน การเบิกจ่ายเงิน การเก็บรักษาเงิน และการตรวจเงินขององค์กรปกครองส่วนท้องถิ่น พ.ศ. ๒๕๖๖ ในคราวประชุมสภาองค์การบริหารส่วนตำบลวังม่วง สมัยวิสามัญ สมัยที่ ๑ ครั้งที่ ๒ ประจำปี พ.ศ. ๒๕๖๙ เมื่อวันที่ ๒ เมษายน พ.ศ. ๒๕๖๙

ดังนั้น เพื่อให้เกิดความโปร่งใส สามารถตรวจสอบการใช้จ่ายเงินงบประมาณให้เกิดความคุ้มค่า ประหยัด เกิดประโยชน์สูงสุด และมีประสิทธิภาพและประสิทธิผล องค์การบริหารส่วนตำบลวังม่วง จึงประกาศการจ่ายเงินสะสม ครั้งที่ ๑ ประจำปีงบประมาณ พ.ศ. ๒๕๖๙ รายละเอียดปรากฏตามเอกสารแนบท้ายประกาศ

จึงประกาศมาเพื่อทราบโดยทั่วกัน

ประกาศ ณ วันที่ ๓ เมษายน พ.ศ. ๒๕๖๙

(นายสมฤทธิ์ บุญราตรี)

นายกองค์การบริหารส่วนตำบลวังม่วง

## สารบัญ

### เอกสารประกอบการใช้จ่ายเงินสะสม ครั้งที่ ๑ ประจำปีงบประมาณ พ.ศ. ๒๕๖๙ ขององค์การบริหารส่วนตำบลวังม่วง

เรื่อง	หน้า
๑. คำแถลงงบประมาณการใช้จ่ายเงินสะสม ครั้งที่ ๑ ประจำปีงบประมาณ พ.ศ. ๒๕๖๙	๑
๒. การใช้จ่ายเงินสะสมของอบต.วังม่วง ครั้งที่ ๑ ประจำปีงบประมาณ พ.ศ. ๒๕๖๙	๓
๓. คำชี้แจงรายละเอียดประกอบการใช้จ่ายเงินสะสม	๔

#### ภาคผนวก

- รายงานพิสูจน์ยอดเงินสะสมที่สามารถนำไปใช้ได้ตามรายงานการเงิน
- รายงานการประชุมสภาองค์การบริหารส่วนตำบลวังม่วง สมัยวิสามัญ สมัยที่ ๑ ครั้งที่ ๒ ประจำปีงบประมาณ พ.ศ. ๒๕๖๙ เมื่อวันที่ ๒ เมษายน ๒๕๖๙

**คำแถลงงบประมาณ**  
**ประกอบการใช้จ่ายเงินสะสม ครั้งที่ ๑ ประจำปีงบประมาณ พ.ศ. ๒๕๖๙**

---

เรียน สมาชิกสภาองค์การบริหารส่วนตำบลวังม่วง

ตามที่สมาชิกสภาองค์การบริหารส่วนตำบลวังม่วง ได้พิจารณาอนุมัติงบประมาณตามข้อบัญญัติงบประมาณรายจ่าย ประจำปีงบประมาณ พ.ศ. ๒๕๖๙ ไปแล้วนั้น

องค์การบริหารส่วนตำบลวังม่วง ขอแถลงให้สภาองค์การบริหารส่วนตำบลวังม่วง ทราบว่าองค์การบริหารส่วนตำบลวังม่วง ได้ดำเนินการใช้จ่ายเงินงบประมาณเป็นไปโดยประหยัด รอบคอบและเป็นไปตามแผนการใช้จ่ายงบประมาณที่ตั้งไว้อย่างคุ้มค่าเงินในการบริหารงบประมาณ ประหยัด และก่อให้เกิดประสิทธิภาพ และประสิทธิผลมากที่สุดเพื่อพัฒนาท้องถิ่น ให้เกิดความเจริญก้าวหน้าและประโยชน์สูงสุดแก่ประชาชน

ด้วยกระทรวงมหาดไทยได้พิจารณาแล้วเห็นว่าปัจจุบัน องค์การปกครองส่วนท้องถิ่นหลายแห่งมีเงินสะสมหลังจากที่ได้สำรองเป็นรายจ่ายที่จำเป็นไว้แล้วเพียงพอที่นำมาใช้เพื่อเป็นค่าใช้จ่ายเพื่อแก้ไขปัญหาความเดือนร้อนให้แก่ประชาชนตามอำนาจหน้าที่ และสนับสนุนการดำเนินการตามนโยบายของรัฐบาลได้โดยไม่กระทบต่อเสถียรภาพทางการเงินการคลังในระยะยาว

ดังนั้น เพื่อให้การใช้จ่ายเงินสะสมขององค์การปกครองส่วนท้องถิ่นเป็นไปอย่างเหมาะสม มีประสิทธิภาพภายใต้กรอบวินัยทางการเงินการคลังที่ดี และสอดคล้องกับสถานะทางเศรษฐกิจและสภาพสังคมในปัจจุบัน ในฐานะปลัดกระทรวงมหาดไทยจึงอาศัยอำนาจตามระเบียบกระทรวงมหาดไทย ว่าด้วยการรับเงิน การเบิกจ่ายเงินการฝากเงิน การเก็บรักษาเงิน และการตรวจเงินขององค์การปกครองส่วนท้องถิ่น พ.ศ. ๒๕๖๖ หมวด ๘ ข้อ ๙๗ (๑) ให้กระทำได้เฉพาะภารกิจซึ่งอยู่ในอำนาจหน้าที่ขององค์การปกครองส่วนท้องถิ่น ซึ่งเป็นค่าครุภัณฑ์ ค่าที่ดินและสิ่งก่อสร้าง (๒) ได้ส่งเงินสมทบทุนส่งเสริมกิจการขององค์การปกครองส่วนท้องถิ่นแต่ละประเภทตามระเบียบแล้วและ (๓) ให้กันเงินสะสมสำรองจ่ายเป็นค่าใช้จ่ายด้านบุคลากรไม่น้อยกว่าสามเดือนและกันไว้ร้อยละสิบห้าของงบประมาณรายจ่ายประจำปี เพื่อเป็นค่าใช้จ่ายกรณีที่มีสาธารณภัยเกิดขึ้น เมื่อได้กันเงินสำรองจ่ายเป็นค่าใช้จ่ายด้านบุคลากรและค่าใช้จ่ายกรณีที่มีสาธารณภัยเกิดขึ้นแล้ว และองค์การบริหารส่วนตำบล ต้องมีเงินสะสมคงเหลือไม่ต่ำกว่าห้าล้านบาท

ให้ถือปฏิบัติตามหลักเกณฑ์การใช้จ่ายเงินสะสมตามระเบียบดังกล่าว โดยตระหนักถึงเจตนารมณ์ของการกำหนดมีเงินสะสมนั้น ก็เพื่อให้องค์การปกครองส่วนท้องถิ่นมีฐานะทางการเงินการคลังที่มั่นคง พร้อมทั้งจะรับสถานะในการแก้ไขปัญหาที่จะเกิดขึ้นกับประชาชนในอนาคตที่ไม่อาจคาดการณ์ได้ หรือ นำไปใช้เพื่อการจัดบริการสาธารณะแก่ประชาชนให้ทั่วถึงและมีคุณภาพ

ด้วยองค์การบริหารส่วนตำบลวังม่วง ได้รับแจ้งถึงปัญหาความเดือดร้อนของประชาชนด้านความปลอดภัยในชีวิตและทรัพย์สินของประชาชน พื้นที่บางจุดภายในตำบลยังขาดแคลนไฟฟ้าส่องสว่าง ทำให้ประชาชนไม่ได้รับความสะดวกและอาจเกิดความไม่ปลอดภัยในชีวิตและทรัพย์สิน โดยเฉพาะช่วงเวลากลางคืน จึงมีความจำเป็นต้องดำเนินการช่วยเหลือความเดือดร้อนของประชาชน และเนื่องจากครุภัณฑ์ที่ใช้งานอยู่ในปัจจุบันไม่เพียงพอต่อภารกิจและปริมาณงานที่เพิ่มขึ้น ประกอบกับงบประมาณประจำปีไม่ได้ตั้งรองรับไว้ จึงมีความจำเป็นต้องขอใช้เงินสะสมเพื่อจัดซื้อครุภัณฑ์ เพื่อให้การปฏิบัติงานของหน่วยงานเป็นไปอย่างมีประสิทธิภาพและประสิทธิผล เป็นไปเพื่อประโยชน์ของทางราชการและประชาชน ประกอบกับหนังสือกระทรวงมหาดไทย ที่ มท ๐๘๑๐.๓/ว ๖๐๘๖ ลงวันที่ ๑๙ สิงหาคม ๒๕๖๕ กำหนดความหมายของการจัดการบริการสาธารณะหรือกิจกรรมสาธารณะตามแผนพัฒนาท้องถิ่น ๑) การดำเนินการบริหารจัดการภายในองค์กรปกครองส่วนท้องถิ่นที่เกิดจากสิ่งที่มีอยู่แล้วแต่ไม่ปรากฏอยู่ในหน้าที่และอำนาจตามกฎหมายจัดตั้งหรือกฎหมายแผนขั้นตอนการกระจายอำนาจขององค์กรปกครองส่วนท้องถิ่น ซึ่งไม่ส่งผลกระทบต่อประชาชนโดยตรงหรือประชาชนไม่ได้รับผลประโยชน์โดยตรง ไม่ต้องจัดทำเป็นแผนพัฒนาท้องถิ่น ดังนั้น จึงเห็นควรพิจารณาให้จ่ายเงินสะสมอย่างระมัดระวังเพื่อมิให้เกิดผลกระทบต่อการบริหารงานตามอำนาจหน้าที่

อาศัยระเบียบกระทรวงมหาดไทยว่าด้วยการรับเงินเบิกจ่ายเงิน การฝากเงิน การเก็บรักษาเงิน และการตรวจเงินขององค์กรปกครองส่วนท้องถิ่น พ.ศ. ๒๕๖๖ หมวด ๘ เงินสะสม ภายใต้บังคับข้อ ๙๗ สามารถจ่ายเงินสะสมเมื่อได้รับอนุมัติจากสภาท้องถิ่น จ่ายเงินสะสมในครั้งนี้ จำนวน ๓๑ โครงการ จำนวนเงินทั้งสิ้น ๓๐,๐๕๐,๑๓๐.๐๐ บาท ประกอบกับองค์การบริหารส่วนตำบลวังม่วงมีงบประมาณเงินสะสมอยู่เพียงพอ ดังนี้

เงินสะสมตามบัญชีเงินฝากธนาคารที่นำไปใช้ได้ ณ วันที่ ๓๐ กันยายน ๒๕๖๘	๕๕,๔๕๗,๒๔๐.๙๕ บาท
หัก เงินสมทบกองทุนส่งเสริมกิจการขององค์กรปกครองส่วนท้องถิ่น	๔๔๓,๙๙๗.๓๓ บาท
สำรองตามระเบียบฯ	
๑. ค่าใช้จ่ายด้านบุคลากรไม่น้อยกว่า ๓ เดือน	๑๑,๐๐๐,๐๐๐ บาท
๒. ร้อยละ ๑๕ ของงบประมาณรายจ่ายประจำปี	๙,๐๐๐,๐๐๐ บาท
๓. เงินสะสมคงเหลือขั้นต่ำตามระเบียบ	๒๐,๐๐๐,๐๐๐ บาท
คงเหลือเงินสะสมตามบัญชีเงินฝากธนาคารที่นำไปใช้ได้หลังหักเงินสมทบกองทุนฯ	๓๕,๐๑๓,๒๔๓.๖๒ บาท
สำรองตามระเบียบฯ และเงินสะสมคงเหลือขั้นต่ำตามระเบียบฯ	
หัก เงินสะสมที่ได้รับอนุมัติแล้วในปีปัจจุบัน	-
ถอนคืนเงินรายรับข้ามปีงบประมาณ	-
บวก เงินสะสมที่เหลือจากการอนุมัติหลังจากการก่อหนี้ผูกพันแล้ว	-
รับคืนเงินรายจ่าย/รับรายได้ข้ามปีงบประมาณตกเป็นเงินสะสม	๔๒,๐๔๘.๕๐ บาท
คงเหลือเงินสะสมตามบัญชีเงินฝากธนาคารที่นำไปใช้ได้ ณ วันที่ ๒๓ มกราคม ๒๕๖๙	๓๕,๐๕๕,๒๙๒.๑๒ บาท

(ลงชื่อ)



(นายสัมฤทธิ์ บุญราศรี)

นายกองค์การบริหารส่วนตำบลวังม่วง

**การใช้จ่ายเงินสะสม**  
**ขององค์การบริหารส่วนตำบลวังม่วง**  
**ครั้งที่ ๑ ประจำปีงบประมาณ พ.ศ. ๒๕๖๙**

ตามที่สภาองค์การบริหารส่วนตำบลวังม่วง ได้อนุมัติข้อบัญญัติงบประมาณรายจ่ายประจำปี พ.ศ. ๒๕๖๙ ซึ่งไม่เพียงพอแก่การจัดให้มีบริการแก่ประชาชนโดยตรง มีความจำเป็นเร่งด่วนในการแก้ไขปัญหาความเดือดร้อนให้กับประชาชนในพื้นที่ และมีความจำเป็นที่จะต้องจ่ายนอกเหนือจากที่ได้กำหนดไว้ในข้อบัญญัติงบประมาณรายจ่ายประจำปี

ฉะนั้น อาศัยระเบียบกระทรวงมหาดไทยว่าด้วยการรับเงิน การเบิกจ่ายเงิน การฝากเงิน การเก็บรักษาเงินและการตรวจเงินขององค์กรปกครองส่วนท้องถิ่น พ.ศ. ๒๕๖๖ หมวด ๘ เงินสะสม ภายใต้บังคับข้อ ๙๗ สามารถใช้จ่ายเงินสะสมเมื่อได้รับอนุมัติจากสภาท้องถิ่น โดยได้รับอนุมัติจากสภาท้องถิ่นภายใต้เงื่อนไข (๑) ให้กระทำได้เฉพาะภารกิจซึ่งอยู่ในอำนาจหน้าที่ขององค์กรปกครองส่วนท้องถิ่นซึ่งเป็นค่าครุภัณฑ์ ค่าที่ดินและสิ่งก่อสร้างซึ่งงบประมาณรายจ่ายดังนี้

ใช้จ่ายเงินสะสม	จำนวน	๓๐,๐๒๒,๙๓๐.๐๐ บาท	แยกเป็น
(๑) แผนงานบริหารงานทั่วไป			
ค่าครุภัณฑ์	ยอดรวม	๓,๐๐๓,๖๐๐.๐๐ บาท	
(๒) แผนงานการรักษาความสงบภายใน			
ค่าครุภัณฑ์	ยอดรวม	๑,๘๘๕,๔๓๐.๐๐ บาท	
(๓) แผนงานการศึกษา			
ค่าครุภัณฑ์	ยอดรวม	๒๒,๐๐๐.๐๐ บาท	
(๓) แผนงานอุตสาหกรรมและการโยธา			
ค่าครุภัณฑ์	ยอดรวม	๒๕,๑๑๑,๙๐๐.๐๐ บาท	

การใช้จ่ายเงินสะสมให้ถือปฏิบัติตามระเบียบคำสั่งของกระทรวงมหาดไทยโดยเคร่งครัด ประหยัด และรอบคอบ และให้นายกองการบริหารส่วนตำบลปฏิบัติตามปฏิบัติการเบิกจ่ายเงินที่ได้รับอนุมัติให้เป็นไปตามระเบียบการเบิกจ่ายเงินขององค์การบริหารส่วนตำบล

- อนุมัติ

(ลงชื่อ).....

(นางสังวาลย์ สวยงาม)

ประธานสภาองค์การบริหารส่วนตำบลวังม่วง

- อนุมัติ

(ลงชื่อ).....

(นายสัมฤทธิ์ บุญราศรี)

นายกองค์การบริหารส่วนตำบลวังม่วง

รายละเอียดงบประมาณการใช้จ่ายเงินสะสม  
ครั้งที่ ๑ ประจำปีงบประมาณ พ.ศ. ๒๕๖๙  
ขององค์การบริหารส่วนตำบลวังม่วง  
อำเภอวังม่วง จังหวัดสระบุรี  
หน่วยงาน สำนักปลัด

แผนงานบริหารงานทั่วไป

งานบริหารงานทั่วไป	จำนวน ๑,๙๒๕,๖๐๐ บาท
งบบุคลากร	จำนวน ๑,๙๒๕,๖๐๐ บาท
ค่าครุภัณฑ์	จำนวน ๑,๙๒๕,๖๐๐ บาท
ครุภัณฑ์สำนักงาน	จำนวน ๑๖๗,๘๐๐ บาท
๑) โต๊ะทำงานผู้บริหาร	จำนวน ๓๕,๐๐๐ บาท
เพื่อจ่ายเป็นค่าจัดซื้อโต๊ะทำงานผู้บริหารสำหรับนายกองค์การบริหารส่วนตำบล จำนวน ๑ ชุด ๆ ละไม่เกิน ๓๕,๐๐๐ บาท สำหรับใช้ประจำ ณ ห้องปฏิบัติงานนายกองค์การบริหารส่วนตำบล (สำนักปลัด) คุณลักษณะโต๊ะทำงานผู้บริหาร ๑ ชุด ประกอบด้วย	
๑) โต๊ะทำงาน แบบไม้เคลือบสีโพลียูรีเทน มีกระจกวางรองหน้าโต๊ะ และมีลิ้นชักสำหรับเก็บอุปกรณ์ ไม่น้อยกว่า ๒ ชั้น จำนวน ๑ ตัว	
๒) โต๊ะด้านข้างแบบยาว แบบไม้เคลือบสีโพลียูรีเทน มีกระจกวางรองหน้าโต๊ะ มีถาดสำหรับวางแป้นพิมพ์ และมีลิ้นชักสำหรับเก็บอุปกรณ์ ไม่น้อยกว่า ๒ ชั้นจำนวน ๑ ตัว	
๓) ตู้เก็บของ แบบไม้เคลือบสีโพลียูรีเทน มีลิ้นชักไม่น้อยกว่า ๒ ชั้น และมีล้อสำหรับเข็นเคลื่อนที่ จำนวน ๑ ตัว	
- เป็นราคาตามท้องตลาด เนื่องจากเป็นครุภัณฑ์ที่ไม่มีกำหนดไว้ในบัญชีราคามาตรฐานครุภัณฑ์ของหน่วยงานรัฐ	
- เพื่อใช้ในการปฏิบัติงานของนายกองค์การบริหารส่วนตำบลวังม่วง	
- เป็นไปตามหนังสือกรมส่งเสริมการปกครองท้องถิ่น ที่ มท ๐๘๐๘.๒/ว ๑๐๙๕ ลงวันที่ ๒๘ พฤษภาคม ๒๕๖๔	
- เป็นไปตามหนังสือกระทรวงมหาดไทย ที่ มท ๐๘๑๐.๓/ว ๖๐๘๖ ลงวันที่ ๑๙ สิงหาคม ๒๕๖๕	
- เป็นไปตามหนังสือกระทรวงมหาดไทย ด่วนที่สุด ที่ มท ๐๘๑๐.๓/ว ๙๐๗๖ ลงวันที่ ๑๗ พฤษภาคม ๒๕๖๖	

**๒) ชุดรับแขก แบบ ๕ ที่นั่ง พร้อมโต๊ะกลางแบบกระจก**

จำนวน ๓๒,๐๐๐ บาท

เพื่อจ่ายเป็นค่าจัดซื้อชุดรับแขก แบบ ๕ ที่นั่ง พร้อมโต๊ะกลางแบบกระจก จำนวน ๑ ชุด ๆ ละไม่เกิน ๓๒,๐๐๐ บาท สำหรับใช้ประจำห้องนายกอองค์การบริหารส่วนตำบล (สำนักปลัด)

คุณลักษณะชุดรับแขก ๑ ชุด ประกอบด้วย

๑) เก้าอี้สำหรับ ๓ ที่นั่ง โครงชุดรับแขกผลิตจากไม้เนื้อแข็งประกอบขึ้นรูปเบาะที่นั่ง พนักพิง และที่พักแขนบุด้วยฟองน้ำ หุ้มด้วยหนังเทียม ขนาดไม่น้อยกว่า (ก) ๒๐๐ x (ล) ๘๐ x (ส) ๘๐ เซนติเมตร จำนวน ๑ ตัว

๒) เก้าอี้สำหรับ ๑ ที่นั่ง โครงชุดรับแขกผลิตจากไม้เนื้อแข็งประกอบขึ้นรูปเบาะที่นั่ง พนักพิง และที่พักแขนบุด้วยฟองน้ำ หุ้มด้วยหนังเทียม ขนาดไม่น้อยกว่า (ก) ๘๐ x (ล) ๘๐ x (ส) ๘๐ เซนติเมตร จำนวน ๒ ตัว

๓) โต๊ะกลางแบบกระจก ขนาดไม่น้อยกว่า (ก) ๑๐๐ x (ล) ๕๐ x (ส) ๔๐ เซนติเมตร จำนวน ๑ ตัว

- เป็นราคาตามท้องตลาด เนื่องจากเป็นครุภัณฑ์ที่ไม่มีกำหนดไว้ในบัญชีราคามาตรฐานครุภัณฑ์ของหน่วยงานรัฐ

- เพื่อใช้ในการปฏิบัติงานของนายกอองค์การบริหารส่วนตำบลวังม่วง

- เป็นไปตามหนังสือกรมส่งเสริมการปกครองท้องถิ่น ที่ มท ๐๘๐๘.๒/ว ๑๐๙๕ ลงวันที่ ๒๘ พฤษภาคม ๒๕๖๔

- เป็นไปตามหนังสือกระทรวงมหาดไทย ที่ มท ๐๘๑๐.๓/ว ๖๐๘๖ ลงวันที่ ๑๙ สิงหาคม ๒๕๖๕

- เป็นไปตามหนังสือกระทรวงมหาดไทย ด่วนที่สุด ที่ มท ๐๘๑๐.๓/ว ๙๐๗๖ ลงวันที่ ๑๗ พฤษภาคม ๒๕๖๖

**๓) ชุดรับแขก แบบ ๕ ที่นั่ง พร้อมโต๊ะกลางแบบกระจก**

จำนวน ๑๖,๐๐๐ บาท

เพื่อจ่ายเป็นค่าจัดซื้อชุดรับแขก แบบ ๕ ที่นั่ง พร้อมโต๊ะกลางแบบกระจก จำนวน ๑ ชุด ๆ ละไม่เกิน ๑๖,๐๐๐ บาท สำหรับใช้ประจำห้องรองนายกอองค์การบริหารส่วนตำบลวังม่วง (สำนักปลัด)

คุณลักษณะชุดรับแขก ๑ ชุดประกอบด้วย

(๑) เก้าอี้สำหรับ ๓ ที่นั่ง โครงและขาเก้าอี้ชุดรับแขกเป็นเหล็กชุบโครเมียม เบาะนั่งและพนักพิงหลังบุด้วยหนังเทียม มีที่พักแขน จำนวน ๑ ตัว

(๒) เก้าอี้สำหรับ ๑ ที่นั่ง เบาะนั่งและพนักพิงหลังบุด้วยหนังเทียม มีที่พักแขน ขาเก้าอี้เป็นเหล็กชุบโครเมียม จำนวน ๒ ตัว

(๓) โต๊ะกลาง แบบกระจก เป็นขนาดที่ไม่น้อยกว่า (ก) ๑๑๐ x (ล) ๕๕ x (ส) ๔๕ เซนติเมตร

- เป็นราคาตามท้องตลาด เนื่องจากเป็นครุภัณฑ์ที่ไม่มีกำหนดไว้ในบัญชีราคามาตรฐานครุภัณฑ์ของหน่วยงานรัฐ

- เพื่อใช้ในการปฏิบัติงานของรองนายกอองค์การบริหารส่วนตำบลวังม่วง

- เป็นไปตามหนังสือกรมส่งเสริมการปกครองท้องถิ่น ที่ มท ๐๘๐๘.๒/ว ๑๐๙๕ ลงวันที่ ๒๘ พฤษภาคม ๒๕๖๔

- เป็นไปตามหนังสือกระทรวงมหาดไทย ที่ มท ๐๘๑๐.๓/ว ๖๐๘๖ ลงวันที่ ๑๙ สิงหาคม ๒๕๖๕

- เป็นไปตามหนังสือกระทรวงมหาดไทย ด่วนที่สุด ที่ มท ๐๘๑๐.๓/ว ๙๐๗๖ ลงวันที่ ๑๗ พฤษภาคม ๒๕๖๖

**๔) โต๊ะคอมพิวเตอร์ แบบเหล็ก ขนาด ๔.๕ ฟุต**

จำนวน ๘,๘๐๐ บาท

เพื่อจ่ายเป็นค่าจัดซื้อโต๊ะคอมพิวเตอร์ แบบเหล็ก ขนาดไม่น้อยกว่า ๔.๕ ฟุต หรือเป็นขนาดที่ไม่น้อยกว่า ๑๒๐ x ๖๗ x ๗๕ เซนติเมตร จำนวน ๑ ตัวๆ ละไม่เกิน ๘,๘๐๐ บาท มีกระจกหน้าโต๊ะ และลิ้นชักไม่น้อยกว่า ๓ ช่อง พร้อมถาดวางแป้นพิมพ์ สำหรับใช้ปฏิบัติงานของเจ้าหน้าที่ (สำนักปลัด)

- เป็นครุภัณฑ์ที่ไม่มีกำหนดไว้ในบัญชีราคามาตรฐานครุภัณฑ์ของหน่วยงานรัฐ

- ตั้งงบประมาณรายจ่ายครุภัณฑ์ตามราคาท้องถิ่น เพื่อใช้ในการปฏิบัติงานของเจ้าหน้าที่

- เป็นไปตามหนังสือกรมส่งเสริมการปกครองท้องถิ่น ที่ มท ๐๘๐๘.๒/ว ๑๐๙๕ ลงวันที่ ๒๘ พฤษภาคม ๒๕๖๔

- เป็นไปตามหนังสือกระทรวงมหาดไทย ที่ มท ๐๘๐๘.๒/ว ๑๙๘๙ ลงวันที่ ๒๒ มิถุนายน ๒๕๕๒

- เป็นไปตามหนังสือกระทรวงมหาดไทย ที่ มท ๐๘๑๐.๓/ว ๖๐๘๖ ลงวันที่ ๑๙ สิงหาคม ๒๕๖๕

**๕) โต๊ะคอมพิวเตอร์ แบบเหล็ก ขนาด ๓.๕ ฟุต**

จำนวน ๔๐,๘๐๐ บาท

เพื่อจ่ายเป็นค่าจัดซื้อโต๊ะคอมพิวเตอร์ แบบเหล็ก ขนาด ๓.๕ ฟุต หรือเป็นขนาดที่ไม่น้อยกว่า (ก)๑๐๗ x (ล)๖๗ x (ส)๗๕ เซนติเมตร จำนวน ๖ ตัวๆ ละไม่เกิน ๖,๘๐๐ บาท มีกระจกหน้าโต๊ะ และลิ้นชักไม่น้อยกว่า ๓ ช่อง พร้อมถาดวางแป้นพิมพ์ สำหรับใช้ปฏิบัติงานของเจ้าหน้าที่ (สำนักปลัด)

- เป็นครุภัณฑ์ที่ไม่มีกำหนดไว้ในบัญชีราคามาตรฐานครุภัณฑ์ของหน่วยงานรัฐ

- ตั้งงบประมาณรายจ่ายครุภัณฑ์ตามราคาท้องถิ่น เพื่อใช้ในการปฏิบัติงานของเจ้าหน้าที่

- เป็นไปตามหนังสือกรมส่งเสริมการปกครองท้องถิ่น ที่ มท ๐๘๐๘.๒/ว ๑๐๙๕ ลงวันที่ ๒๘ พฤษภาคม ๒๕๖๔

- เป็นไปตามหนังสือกระทรวงมหาดไทย ที่ มท ๐๘๐๘.๒/ว ๑๙๘๙ ลงวันที่ ๒๒ มิถุนายน ๒๕๕๒

- เป็นไปตามหนังสือกระทรวงมหาดไทย ที่ มท ๐๘๑๐.๓/ว ๖๐๘๖ ลงวันที่ ๑๙ สิงหาคม ๒๕๖๕

**๖) เก้าอี้สำนักงาน แบบมีพนักพิง**

จำนวน ๑๔,๐๐๐ บาท

เพื่อจ่ายเป็นค่าจัดซื้อเก้าอี้สำนักงาน แบบมีพนักพิง จำนวน ๔ ตัวๆ ละไม่เกิน ๓,๕๐๐ บาท เป็นขนาดที่ไม่น้อยกว่า ๖๐ x ๖๐ x ๙๐ เซนติเมตร เบาะที่นั่งและพนักพิงหุ้มด้วยหนังเทียม มีที่พักแขน ๒ ข้าง และโครงขาแบบตัวซีเป็นเหล็กชุบโครเมียม สำหรับใช้ปฏิบัติงานของเจ้าหน้าที่ (สำนักปลัด)

- เป็นครุภัณฑ์ที่ไม่มีกำหนดไว้ในบัญชีราคามาตรฐานครุภัณฑ์ของหน่วยงานรัฐ
- ตั้งงบประมาณรายจ่ายครุภัณฑ์ตามราคาท้องถิ่น เพื่อใช้ในการปฏิบัติงานของเจ้าหน้าที่
- เป็นไปตามหนังสือกรมส่งเสริมการปกครองท้องถิ่น ที่ มท ๐๘๐๘.๒/ว ๑๐๙๕ ลงวันที่ ๒๘ พฤษภาคม ๒๕๖๔
- เป็นไปตามหนังสือกระทรวงมหาดไทย ที่ มท ๐๘๐๘.๒/ว ๑๙๘๙ ลงวันที่ ๒๒ มิถุนายน ๒๕๕๒
- เป็นไปตามหนังสือกระทรวงมหาดไทย ที่ มท ๐๘๑๐.๓/ว ๖๐๘๖ ลงวันที่ ๑๙ สิงหาคม ๒๕๖๕

**๗) ตู้เหล็ก แบบ ๒ บานเลื่อน แบบทึบ ขนาด ๔ ฟุต**

จำนวน ๑๐,๖๐๐ บาท

เพื่อจ่ายเป็นค่าจัดซื้อตู้เหล็ก ๒ บานเลื่อน แบบทึบ สำหรับเก็บเอกสาร ขนาด ๔ ฟุต หรือเป็นขนาดไม่น้อยกว่า (ก)๑๒๐ x (ล)๔๐ x (ส)๘๕ เซนติเมตร จำนวน ๒ หลัง ๆ ละไม่เกิน ๕,๓๐๐ บาท สำหรับใช้เก็บเอกสารของทางราชการตลอดจนวัสดุ อุปกรณ์ที่ใช้สำหรับการปฏิบัติงาน (สำนักปลัด)

- เป็นครุภัณฑ์ที่ไม่มีกำหนดไว้ในบัญชีราคามาตรฐานครุภัณฑ์ของหน่วยงานรัฐ
- ตั้งงบประมาณรายจ่ายครุภัณฑ์ตามราคาท้องถิ่น เพื่อใช้ในการปฏิบัติงานของเจ้าหน้าที่
- เป็นไปตามหนังสือกรมส่งเสริมการปกครองท้องถิ่น ที่ มท ๐๘๐๘.๒/ว ๑๐๙๕ ลงวันที่ ๒๘ พฤษภาคม ๒๕๖๔
- เป็นไปตามหนังสือกระทรวงมหาดไทย ที่ มท ๐๘๐๘.๒/ว ๑๙๘๙ ลงวันที่ ๒๒ มิถุนายน ๒๕๕๒
- เป็นไปตามหนังสือกระทรวงมหาดไทย ที่ มท ๐๘๑๐.๓/ว ๖๐๘๖ ลงวันที่ ๑๙ สิงหาคม ๒๕๖๕

**๘) ตู้เหล็ก แบบ ๒ บานเลื่อน แบบกระจก ขนาด ๔ ฟุต**

จำนวน ๑๐,๖๐๐ บาท

เพื่อจ่ายเป็นค่าจัดซื้อตู้เหล็ก ๒ บานเลื่อน แบบกระจก สำหรับเก็บเอกสาร ขนาด ๔ ฟุต หรือเป็นขนาดไม่น้อยกว่า (ก)๑๒๐ x (ล)๔๐ x (ส)๘๕ เซนติเมตร จำนวน ๒ หลัง ๆ ละไม่เกิน ๕,๓๐๐ บาท สำหรับใช้เก็บเอกสารของทางราชการ ตลอดจนวัสดุ อุปกรณ์ที่ใช้สำหรับการปฏิบัติงาน (สำนักปลัด)

- เป็นครุภัณฑ์ที่ไม่มีกำหนดไว้ในบัญชีราคามาตรฐานครุภัณฑ์ของหน่วยงานรัฐ
- ตั้งงบประมาณรายจ่ายครุภัณฑ์ตามราคาท้องถิ่น เพื่อใช้ในการปฏิบัติงานของเจ้าหน้าที่
- เป็นไปตามหนังสือกรมส่งเสริมการปกครองท้องถิ่น ที่ มท ๐๘๐๘.๒/ว ๑๐๙๕ ลงวันที่ ๒๘ พฤษภาคม ๒๕๖๔
- เป็นไปตามหนังสือกระทรวงมหาดไทย ที่ มท ๐๘๐๘.๒/ว ๑๙๘๙ ลงวันที่ ๒๒ มิถุนายน ๒๕๕๒

- เป็นไปตามหนังสือกระทรวงมหาดไทย ที่ มท ๐๘๑๐.๓/ว ๖๐๘๖ ลงวันที่ ๑๙ สิงหาคม ๒๕๖๕

### ครุภัณฑ์โฆษณาและเผยแพร่

จำนวน ๑๐๗,๘๐๐ บาท

#### ๑) กล้องถ่ายรูป

จำนวน ๑๐๗,๘๐๐ บาท

เพื่อจ่ายเป็นค่าจัดซื้อกล้องถ่ายรูป จำนวน ๑ เครื่องๆ ละไม่เกิน ๑๐๗,๘๐๐ บาท (สำนักปลัด) โดยมีคุณลักษณะเฉพาะสังเขป ดังนี้

##### (๑) กล้องบันทึกภาพ

- เซนเซอร์ CMOS แบบฟูลเฟรม ความละเอียดไม่น้อยกว่า ๒๔.๒ ล้านพิกเซล

- การบันทึกภาพเคลื่อนไหวระดับ ๔K ๖๐p

- โพรไฟล์สี Log ๓ และ FHD ๑๘๐ P

- ถ่ายภาพต่อเนื่องได้สูงสุด ๔๐ เฟรมต่อวินาที

- ระบบออโต้โฟกัสเรียนรู้เชิงลึก EOS iTR AF X

- ระบบโฟกัสอัจฉริยะ Dual Pixel CMOS AF II

- หน้าจอขนาดไม่น้อยกว่า ๓ นิ้ว

- Wireless ๒.๔/๕ GHz Wi-Fi ๔ (๘๐๒.๑๑n), Bluetooth ๔.๒ control

##### (๒) เลนส์สำหรับกล้องบันทึกภาพ

- ขนาดฟิลเตอร์ ๗๗ มม.

- ขนาดรูรับแสงสูงสุด F/๔

##### (สำนักปลัด)

- เป็นครุภัณฑ์ที่ไม่มีกำหนดไว้ในบัญชีราคามาตรฐานครุภัณฑ์ของหน่วยงานรัฐ

- ตั้งงบประมาณรายจ่ายครุภัณฑ์ตามราคาท้องถิ่น เพื่อใช้ในการปฏิบัติงานของเจ้าหน้าที่

- เป็นไปตามหนังสือกรมส่งเสริมการปกครองท้องถิ่น ที่ มท ๐๘๐๘.๒/ว ๑๐๙๕ ลงวันที่ ๒๘ พฤษภาคม ๒๕๖๔

- เป็นไปตามหนังสือกระทรวงมหาดไทย ที่ มท ๐๘๐๘.๒/ว ๑๙๘๙ ลงวันที่ ๒๒ มิถุนายน ๒๕๕๒

- เป็นไปตามหนังสือกระทรวงมหาดไทย ที่ มท ๐๘๑๐.๓/ว ๖๐๘๖ ลงวันที่ ๑๙ สิงหาคม ๒๕๖๕

## ครุภัณฑ์ยานพาหนะและขนส่ง

จำนวน ๑,๖๕๐,๐๐๐ บาท

### ๑) รถโดยสาร (รถตู้) ๑๒ ที่นั่ง (ดีเซล)

จำนวน ๑,๖๕๐,๐๐๐ บาท

เพื่อจ่ายเป็นค่าจัดซื้อรถโดยสาร (รถตู้) ๑๒ ที่นั่ง (ดีเซล) ปริมาตรกระบอกสูบไม่ต่ำกว่า ๒,๔๐๐ ซีซี หรือกำลังเครื่องยนต์ไม่ต่ำกว่า ๙๐ กิโลวัตต์ จำนวน ๑ คัน (สำนักปลัด)

คุณลักษณะเฉพาะสังเขป

(๑) เป็นรถโดยสาร (รถตู้) ๑๒ ที่นั่ง (ดีเซล) ปริมาตรกระบอกสูบไม่ต่ำกว่า ๒,๔๐๐ ซีซี หรือกำลังเครื่องยนต์สูงสุด ไม่ต่ำกว่า ๙๐ กิโลวัตต์

(๒) เป็นรถโดยสาร (รถตู้) หลังคาสูง มีคอนโซลบาร์หุ้มหนังเทียมอย่างดี ตลอดแผงด้านหลังคนขับ ปูพื้นและกรุผนังด้วย ไวนิลหรือหนังเทียมหรือดีกว่าโดยรอบ ที่นั่งเป็นแบบแยกที่นั่งโดยพนักงานสามารถปรับเอนได้หลายระดับ ตลอดจนมีเข็มขัดนิรภัยสำหรับที่นั่งพนักงานขับรถและที่นั่งผู้โดยสารทุกที่นั่ง

(๓) เป็นราคารวมเครื่องปรับอากาศ พิล์มกรองแสง เคลือบสีและพ่นกันสนิม

(๔) เป็นราคารวมภาษีสรรพสามิต ภาษีมูลค่าเพิ่ม ประกันภัยรถยนต์ ประเภทที่ ๑ ซ่อมห้าง พรบ.รถยนต์ (การประกันภัยรถยนต์ภาคบังคับ) ตลอดจนค่าใช้จ่ายอื่นๆ ที่เกี่ยวข้อง

- เป็นไปตามราคาท้องตลาด เนื่องจากครุภัณฑ์นี้ไม่มีปรากฏในเกณฑ์บัญชีราคามาตรฐานครุภัณฑ์ ปี ๒๕๖๘

- เพื่อใช้ในการไปปฏิบัติราชการของคณะผู้บริหาร สมาชิกสภา และข้าราชการและเจ้าหน้าที่

- เป็นไปตามหนังสือกรมส่งเสริมการปกครองท้องถิ่น ที่ มท ๐๘๐๘.๒/ว ๑๐๙๕ ลงวันที่ ๒๘ พฤษภาคม ๒๕๖๔

- เป็นไปตามหนังสือกระทรวงมหาดไทย ที่ มท ๐๘๐๘.๒/ว ๑๙๘๙ ลงวันที่ ๒๒ มิถุนายน ๒๕๕๒

- เป็นไปตามหนังสือกระทรวงมหาดไทย ที่ มท ๐๘๑๐.๓/ว ๖๐๘๖ ลงวันที่ ๑๙ สิงหาคม ๒๕๖๕

## แผนงานป้องกันและบรรเทาสาธารณภัย

งานป้องกันและบรรเทาสาธารณภัย	จำนวน ๑,๘๘๕,๔๓๐ บาท
งบลงทุน	จำนวน ๑,๘๘๕,๔๓๐ บาท
ค่าครุภัณฑ์	จำนวน ๑,๘๘๕,๔๓๐ บาท
ครุภัณฑ์ไฟฟ้าและวิทยุ	จำนวน ๔๙๑,๘๐๐ บาท
๑) เครื่องรับ-ส่งวิทยุ ระบบ VHF/FM ชนิดมือถือ ๕ วัตต์	จำนวน ๑๐๘,๐๐๐ บาท
เพื่อจ่ายเป็นค่าจัดซื้อเครื่องรับ-ส่งวิทยุ ระบบ VHF/FM ชนิดมือถือ ขนาดกำลังส่งไม่น้อยกว่า ๕ วัตต์ จำนวน ๙ เครื่องๆ ละไม่เกิน ๑๒,๐๐๐ บาท สำหรับ สำหรับให้คณะผู้บริหารและเจ้าหน้าที่งานป้องกันและบรรเทาสาธารณภัย เพื่อใช้ในการสื่อสารการรายงานสถานการณ์ต่างๆ เช่น สถานการณ์การเกิดภัยพิบัติในพื้นที่ และใช้ในการแจ้งเตือนภัยต่างๆ การประสานงานระหว่างองค์กรปกครองส่วนท้องถิ่น ส่วนราชการหรือเอกชน เป็นต้น(สำนักปลัด) คุณลักษณะสังเขป	
- ขนาดกำลังส่ง ๕ วัตต์ ประกอบด้วย : ตัวเครื่อง แทนชาร์ท แบตเตอรี่ ๑ ก้อน สายอากาศยาง ที่หนีบเข็มขัด หนังสือคู่มือ	
หมายเหตุ : ยานความถี่สำหรับหน่วยงานราชการ VHF ๑๓๖-๑๗๔ MHz	
- เป็นไปตามเกณฑ์บัญชีราคามาตรฐานครุภัณฑ์ สำนักงบประมาณ ฉบับเดือน ธันวาคม ๒๕๖๘	
- เพื่อใช้ในการปฏิบัติงานของเจ้าหน้าที่ งานป้องกันและบรรเทาสาธารณภัย	
- เป็นไปตามหนังสือกรมส่งเสริมการปกครองท้องถิ่น ที่ มท ๐๘๐๘.๒/ว ๑๐๙๕ ลงวันที่ ๒๘ พฤษภาคม ๒๕๖๔	
- เป็นไปตามหนังสือกระทรวงมหาดไทย ที่ มท ๐๘๑๐.๓/ว ๖๐๘๖ ลงวันที่ ๑๙ สิงหาคม ๒๕๖๕	
- เป็นไปตามหนังสือกระทรวงมหาดไทย ด่วนที่สุด ที่ มท ๐๘๑๐.๓/ว ๙๐๗๖ ลงวันที่ ๑๗ พฤษภาคม ๒๕๖๖	
๒) เครื่องรับ-ส่งวิทยุ ระบบ VHF/FM ชนิดประจำที่ ๑๐ วัตต์	จำนวน ๓๒,๒๐๐ บาท
เพื่อจ่ายเป็นค่าจัดซื้อเครื่องรับ-ส่งวิทยุ ระบบ VHF/FM ชนิดประจำที่ ขนาดกำลังส่งไม่น้อยกว่า ๑๐ วัตต์ จำนวน ๑ เครื่องๆ ละไม่เกิน ๓๒,๒๐๐ บาท สำหรับใช้ประจำ ณ ห้องปฏิบัติงานงานป้องกันและบรรเทาสาธารณภัย เพื่อใช้ในการสื่อสารการรายงานสถานการณ์ต่างๆ เช่น สถานการณ์การเกิดภัยพิบัติในพื้นที่ และใช้ในการแจ้งเตือนภัยต่างๆ การประสานงานระหว่างองค์กรปกครองส่วนท้องถิ่น ส่วนราชการหรือเอกชน เป็นต้น(สำนักปลัด) คุณลักษณะเฉพาะสังเขป	
- ขนาดกำลังส่ง ๑๐ วัตต์ ประกอบด้วย : ตัวเครื่อง พาวเวอร์ซัพพลาย ไมโครโฟน หนังสือคู่มือ	
หมายเหตุ : ยานความถี่สำหรับหน่วยงานราชการ VHF ๑๓๖-๑๗๔ MHz	
- เป็นไปตามเกณฑ์บัญชีราคามาตรฐานครุภัณฑ์ สำนักงบประมาณ ฉบับเดือน ธันวาคม ๒๕๖๘	

- เพื่อใช้ในการปฏิบัติงานของเจ้าหน้าที่งานป้องกันและบรรเทาสาธารณภัย

- เป็นไปตามหนังสือกรมส่งเสริมการปกครองท้องถิ่น ที่ มท ๐๘๐๘.๒/ว ๑๐๙๕ ลงวันที่ ๒๘ พฤษภาคม ๒๕๖๔

- เป็นไปตามหนังสือกระทรวงมหาดไทย ที่ มท ๐๘๑๐.๓/ว ๖๐๘๖ ลงวันที่ ๑๙ สิงหาคม ๒๕๖๕

- เป็นไปตามหนังสือกระทรวงมหาดไทย ด่วนที่สุด ที่ มท ๐๘๑๐.๓/ว ๙๐๗๖ ลงวันที่ ๑๗ พฤษภาคม ๒๕๖๖

๓) เครื่องรับ-ส่งวิทยุ ระบบ VHF/FM ชนิดติดรถยนต์ ๒๕ วัตต์

จำนวน ๑๐๑,๖๐๐ บาท

เพื่อจ่ายเป็นค่าจัดซื้อเครื่องรับ-ส่งวิทยุ ระบบ VHF/FM ชนิดติดรถยนต์ ขนาดกำลังส่งไม่น้อยกว่า ๒๕ วัตต์ จำนวน ๔ เครื่องๆ ละไม่เกิน ๒๕,๔๐๐ บาท สำหรับใช้ประจำรถยนต์ที่ปฏิบัติงานป้องกันและบรรเทาสาธารณภัย เพื่อใช้ในการสื่อสารการรายงานสถานการณ์ต่างๆ เช่น สถานการณ์การเกิดภัยพิบัติในพื้นที่ และใช้ในการแจ้งเตือนภัยต่างๆ การประสานงานระหว่างองค์กรปกครองส่วนท้องถิ่น ส่วนราชการหรือเอกชน เป็นต้น (สำนักปลัด)

คุณลักษณะเฉพาะสังเขป

- ขนาดกำลังส่ง ๒๕ วัตต์ ประกอบด้วย : ตัวเครื่อง ไมโครโฟน สายอากาศ อุปกรณ์ติดตั้งครบชุด หนังสือคู่มือ

หมายเหตุ : ยานความถี่สำหรับหน่วยงานราชการ VHF ๑๓๖-๑๗๔ MHz

- เป็นไปตามเกณฑ์บัญชีราคามาตรฐานครุภัณฑ์ สำนักงบประมาณ ฉบับเดือน ธันวาคม ๒๕๖๘

- เพื่อใช้ในการปฏิบัติงานของเจ้าหน้าที่ งานป้องกันและบรรเทาสาธารณภัย

- เป็นไปตามหนังสือกรมส่งเสริมการปกครองท้องถิ่น ที่ มท ๐๘๐๘.๒/ว ๑๐๙๕ ลงวันที่ ๒๘ พฤษภาคม ๒๕๖๔

- เป็นไปตามหนังสือกระทรวงมหาดไทย ที่ มท ๐๘๑๐.๓/ว ๖๐๘๖ ลงวันที่ ๑๙ สิงหาคม ๒๕๖๕

- เป็นไปตามหนังสือกระทรวงมหาดไทย ด่วนที่สุด ที่ มท ๐๘๑๐.๓/ว ๙๐๗๖ ลงวันที่ ๑๗ พฤษภาคม ๒๕๖๖

๔) ชุดไฟส่องสว่าง ขนาด ๑๕๐ วัตต์ แบบปรับทิศทาง

จำนวน ๒๕๐,๐๐๐ บาท

เพื่อจ่ายเป็นค่าจัดซื้อชุดไฟส่องสว่าง ขนาดไม่น้อยกว่า ๑๕๐ วัตต์ แบบปรับทิศทางและระดับความสูง จำนวน ๑ ชุดๆ ละไม่เกิน ๒๕๐,๐๐๐ บาท พร้อมติดตั้งจนแล้วเสร็จ ติดตั้งบนหลังคารถเคลื่อนที่เร็วๆ สำหรับใช้ในการปฏิบัติงานในพื้นที่ที่มีแสงสว่างไม่เพียงพอ (สำนักปลัด)

คุณลักษณะสังเขป

๑. เป็นหลอดไฟชนิด LED จำนวนไม่น้อยกว่า ๔ ดวงโคม กำลังไฟไม่น้อยกว่า ๑๕๐ วัตต์/ดวง ให้แสงสว่างไม่น้อยกว่า ๑๑,๐๐๐ ลูเมน/ดวง ใช้กับกระแสไฟตรง ๑๒ โวลต์ จากแบตเตอรี่

๒. ชุดดวงโคมสามารถหมุนได้ไม่น้อยกว่า ๓๕๐ องศา

๓. ควบคุมการทำงานและการปรับทิศทางด้วยรีโมทคอนโทรลมีสาย ความยาวของสายไม่น้อยกว่า ๑ เมตร

๔. ชุดเสาสามารถยืดสูงได้ไม่น้อยกว่า ๑.๕ เมตร และสามารถเก็บพับราบ ขนานกับแนวหลังคาได้

๕. ผลิตจากโรงงานที่ได้รับการรับรองมาตรฐาน ISO ๙๐๐๑

- เป็นไปตามราคาท้องตลาด เนื่องครุภัณฑ์ชนิดนี้ไม่มีปรากฏในบัญชีราคา มาตรฐานครุภัณฑ์

- เพื่อใช้ในการปฏิบัติงานของเจ้าหน้าที่งานป้องกันและบรรเทาสาธารณภัย

- เป็นไปตามหนังสือกรมส่งเสริมการปกครองท้องถิ่น ที่ มท ๐๘๐๘.๒/ว ๑๐๘๕ ลงวันที่ ๒๘ พฤษภาคม ๒๕๖๔

- เป็นไปตามหนังสือกระทรวงมหาดไทย ที่ มท ๐๘๑๐.๓/ว ๖๐๘๖ ลง วันที่ ๑๙ สิงหาคม ๒๕๖๕

- เป็นไปตามหนังสือกระทรวงมหาดไทย ด่วนที่สุด ที่ มท ๐๘๑๐.๓/ว ๙๐๗๖ ลงวันที่ ๑๗ พฤษภาคม ๒๕๖๖

### ครุภัณฑ์อื่น

จำนวน ๑,๓๙๓,๖๓๐ บาท

จำนวน ๓๖๐,๐๐๐ บาท

#### ๑) เครื่องช่วยหายใจ แบบถังอัดอากาศชนิดสะพายหลัง

เพื่อจ่ายเป็นค่าจัดซื้อเครื่องช่วยหายใจ แบบถังอัดอากาศชนิดสะพายหลัง สำหรับเจ้าหน้าที่ผู้ปฏิบัติงานป้องกันและบรรเทาสาธารณภัยในการเข้า ระวังเหตุ ควบคุมเหตุและช่วยเหลือเมื่อเกิดเหตุอัคคีภัยภายในอาคาร จำนวน ๒ ชุดๆ ละไม่เกิน ๑๘๐,๐๐๐ บาท พร้อมอุปกรณ์ต่างๆ ที่ เกี่ยวข้อง (สำนักปลัด) ประกอบด้วย

๑. หน้ากากครอบใบหน้า พร้อมสายรัดศีรษะไม่น้อยกว่า ๕ จุด เลนส์ หน้ากากทำจากวัสดุโพลีคาร์บอเนต ผู้ใช้สามารถพูดติดต่อกับผู้อื่นขณะ สวมใส่ได้ ตามมาตรฐานการป้องกันภัย EN ๑๓๖ Class ๓ หรือดีกว่า และอุปกรณ์เครื่องช่วยหายใจ ตามมาตรฐานการป้องกันภัย EN ๑๓๗:๒๐๐๖ Type ๒ หรือดีกว่า

๒. ชุดสะพายหลัง มีสายรัดถัง ใช้สำหรับถังอัดอากาศได้ไม่น้อยกว่า ๔ ลิตร มีข้อต่อสวมเร็วบนสายส่งอากาศระหว่างชุดเรดดันกับชุดควบคุม แรงดัน

๓. ถังอากาศชนิดคาร์บอนคอมโพสิต เป็นถังอากาศชนิด NLL (Non-Limited Life) ขนาดไม่น้อยกว่า ๖ ลิตร แรงดัน ๓๐๐ บาร์ ใช้งานได้ไม่ น้อยกว่า ๔๕ นาที เป็นถังที่ผลิตไม่เกิน ๑ ปี นับถัดจากวันที่ส่งมอบ อายุ การใช้งานถึงและระยะเวลาการตรวจสอบสภาพถัง ระบุไว้ที่ฉลากของถัง อากาศ

๔. ชุดลดแรงดัน มีเกลียวที่สามารถต่อเข้ากับถังอากาศ สามารถใช้กับถัง อัดอากาศที่มีแรงดันสูงสุดไม่น้อยกว่า ๓๐๐ บาร์ มีเซฟตี้วาล์ว

๕. ชุดควบคุมแรงดัน สามารถจ่ายอากาศได้อย่างน้อย ๔๐๐ ลิตร/นาที มี สายส่งอากาศชุดที่สองชนิดสวมเร็ว สำหรับรองรับการแชร์อากาศให้กับ

ทึมได้ และมีเกจวัดแรงดันเรืองแสงสามารถมองเห็นในที่มืด มีระบบสัญญาณเตือนดังต่อเนื่องเมื่ออากาศในถังเหลือน้อย

๖. มีกระเป่าบรรจุเครื่องช่วยหายใจพร้อมอุปกรณ์ที่เกี่ยวข้อง

- เป็นไปตามราคาท้องตลาด เนื่องจากครุภัณฑ์ชนิดนี้ไม่มีปรากฏในบัญชีราคามาตรฐานครุภัณฑ์

- เพื่อใช้ในการปฏิบัติงานของเจ้าหน้าที่งานป้องกันและบรรเทาสาธารณภัย

- เป็นไปตามหนังสือกรมส่งเสริมการปกครองท้องถิ่น ที่ มท ๐๘๐๘.๒/ว ๑๐๙๕ ลงวันที่ ๒๘ พฤษภาคม ๒๕๖๔

- เป็นไปตามหนังสือกระทรวงมหาดไทย ที่ มท ๐๘๑๐.๓/ว ๖๐๘๖ ลงวันที่ ๑๙ สิงหาคม ๒๕๖๕

- เป็นไปตามหนังสือกระทรวงมหาดไทย ด่วนที่สุด ที่ มท ๐๘๑๐.๓/ว ๙๐๗๖ ลงวันที่ ๑๗ พฤษภาคม ๒๕๖๖

## ๒) ชุดดับเพลิงในอาคาร

จำนวน ๔๑๗,๓๐๐ บาท

เพื่อจ่ายเป็นค่าจัดซื้อชุดดับเพลิงสำหรับใช้ภายในอาคาร จำนวน ๓ ชุด ๑ ละไม่เกินชุดละ ๑๓๙,๑๐๐ บาท สำหรับเจ้าหน้าที่ปฏิบัติงานการป้องกันและบรรเทาสาธารณภัยในการเข้าระงับเหตุ ควบคุมเหตุและช่วยเหลือประชาชนเมื่อเกิดเหตุอัคคีภัยภายในอาคารและสถานที่ต่างๆ ภายในพื้นที่ตำบลวังม่วง และตามที่ได้รับบริการขอคำสั่งสนับสนุนจากองค์กรปกครองส่วนท้องถิ่นอื่น หน่วยงานราชการหรือเอกชน พร้อมอุปกรณ์ต่างๆ ที่เกี่ยวข้อง (สำนักปลัด)

คุณลักษณะสังเขป

๑. ชุดดับเพลิงในอาคาร ตามมาตรฐานการป้องกันภัย EN ๔๖๙:๒๐๐๕ หรือ EN ๔๖๙:๒๐๒๐ หรือดีกว่า ๑ ชุด ประกอบด้วย เสือ และกางเกงขายาว

๒. หมวกดับเพลิงใช้ภายในอาคาร พร้อมไฟฉายติดหมวก ตามมาตรฐานการป้องกันภัย EN ๔๖๙:๒๐๐๕ หรือ EN ๔๖๙:๒๐๒๐ หรือดีกว่า

๓. ผ้าคลุมศีรษะกันเปลวไฟ ชนิด ๒ ชั้น ตามมาตรฐานการป้องกันภัย EN ๑๓๙๑๑:๒๐๑๗ หรือดีกว่า

๔. ถุงมือดับเพลิง ความยาวไม่น้อยกว่า ๑๐ นิ้ว สามารถคลุมปลายแขนเสื้อ ตามมาตรฐานการป้องกันภัย EN ๖๕๓:๒๐๐๓ หรือดีกว่า

๕. รองเท้าผจญเพลิง แบบพื้นเหล็ก หัวเหล็ก มีหูจับ และแถบสะท้อนแสงทรงสูงไม่น้อยกว่า ๒๕ เซนติเมตร ตามมาตรฐานการป้องกันภัย EN ๑๕๐๙๐:๒๐๑๒ หรือดีกว่า

๖. กระเป๋าสำหรับใช้เก็บชุดดับเพลิงพร้อมอุปกรณ์

- เป็นไปตามราคาท้องตลาด เนื่องจากครุภัณฑ์ชนิดนี้ไม่มีปรากฏในบัญชีราคามาตรฐานครุภัณฑ์

- เพื่อใช้ในการปฏิบัติงานของเจ้าหน้าที่ งานป้องกันและบรรเทาสาธารณภัย

- เป็นไปตามหนังสือกรมส่งเสริมการปกครองท้องถิ่น ที่ มท ๐๘๐๘.๒/ว ๑๐๙๕ ลงวันที่ ๒๘ พฤษภาคม ๒๕๖๔
- เป็นไปตามหนังสือกระทรวงมหาดไทย ที่ มท ๐๘๑๐.๓/ว ๖๐๘๖ ลงวันที่ ๑๙ สิงหาคม ๒๕๖๕
- เป็นไปตามหนังสือกระทรวงมหาดไทย ด่วนที่สุด ที่ มท ๐๘๑๐.๓/ว ๙๐๗๖ ลงวันที่ ๑๗ พฤษภาคม ๒๕๖๖

### ๓) ชุดดับเพลิงนอกอาคาร

จำนวน ๑๑๗,๓๓๐ บาท

เพื่อจ่ายเป็นค่าจัดซื้อชุดดับเพลิงสำหรับใช้ภายนอกอาคาร จำนวน ๓ ชุดๆ ละไม่เกินชุดละ ๓๙,๑๑๐ บาท สำหรับเจ้าหน้าที่ปฏิบัติงานการป้องกันและบรรเทาสาธารณภัยในการเข้าระงับเหตุ ควบคุมเหตุและช่วยเหลือประชาชนเมื่อเกิดเหตุอัคคีภัยภายนอกอาคาร และสถานที่ต่างๆ ภายในพื้นที่ตำบลวังม่วง และตามที่ได้รับบริการขอกำลังสนับสนุนจากองค์กรปกครองส่วนท้องถิ่นอื่น หน่วยงานราชการหรือเอกชน พร้อมอุปกรณ์ต่างๆ ที่เกี่ยวข้อง (สำนักปลัด)

#### คุณลักษณะสิ่งเซป

๑. ชุดดับเพลิงนอกอาคาร ตามมาตรฐานความปลอดภัย EN ๑ ชุด ประกอบด้วย เสื้อตัดเย็บแบบผ้า ๓ ชั้น มีปกสามารถพับลงและยกปิดคอได้ ปกคอสูงไม่น้อยกว่า ๓ นิ้ว และกางเกงขายาว ตัดเย็บจากผ้าชนิดเดียวกันกับตัวเสื้อ แบบมีสายคล้องไหล่ปรับขนาดความยาวได้ ทั้งเสื้อและกางเกง มีแถบสะท้อนแสงแบบกันไฟ
๒. หมวกดับเพลิง แบบมีผ้าบังคอ มีกระบังหน้าแบบปรับขึ้น-ลง ตามมาตรฐานความปลอดภัย EN ๔๔๓:๒๐๐๘ หรือดีกว่า
๓. ผ้าคลุมศีรษะ ชนิด ๒ ชั้น ตามมาตรฐานความปลอดภัย EN ๑๙๓๑๑:๒๐๑๗ หรือดีกว่า
๔. ถุงมือดับเพลิง ชนิดเคลือบซิลิโคน ข้อมือยางยืดสามารถปรับระดับได้ด้วยตีนตุ๊กแก มีแถบสะท้อนแสง
๕. รองเท้าผจญเพลิง แบบพื้นเหล็ก หัวเหล็ก มีหูจับ และแถบสะท้อนแสง ทรงสูงไม่น้อยกว่า ๑๕ เซนติเมตร ตามมาตรฐานการป้องกันภัย EN ๑๕๐๙๐:๒๐๑๒ หรือดีกว่า
๖. กระเป๋าสำหรับใช้เก็บชุดดับเพลิงพร้อมอุปกรณ์
  - เป็นไปตามราคาท้องตลาด เนื่องจากครุภัณฑ์ชนิดนี้ไม่มีปรากฏในบัญชีราคามาตรฐานครุภัณฑ์
  - เพื่อใช้ในการปฏิบัติงานของเจ้าหน้าที่ งานป้องกันและบรรเทาสาธารณภัย
  - เป็นไปตามหนังสือกรมส่งเสริมการปกครองท้องถิ่น ที่ มท ๐๘๐๘.๒/ว ๑๐๙๕ ลงวันที่ ๒๘ พฤษภาคม ๒๕๖๔
  - เป็นไปตามหนังสือกระทรวงมหาดไทย ที่ มท ๐๘๑๐.๓/ว ๖๐๘๖ ลงวันที่ ๑๙ สิงหาคม ๒๕๖๕

- เป็นไปตามหนังสือกระทรวงมหาดไทย ด่วนที่สุด ที่ มท ๐๘๑๐.๓/ว ๙๐๗๖ ลงวันที่ ๑๗ พฤษภาคม ๒๕๖๖

๔) เครื่องตัด-ถ่าง ระบบไฮดรอลิก

จำนวน ๔๙๙,๐๐๐ บาท

เพื่อจ่ายเป็นค่าจัดซื้อเครื่องตัด-ถ่าง ระบบไฮดรอลิก จำนวน ๑ ชุดๆ ละไม่เกินชุดละ ๔๙๙,๐๐๐ บาท สำหรับให้เจ้าหน้าที่ใช้ประโยชน์ในราชการเกี่ยวกับงานป้องกันและบรรเทาสาธารณภัย ในการตัด งด ค้ำยัน หรือ ถ่างโครงสร้างโลหะที่บิดเบี้ยว เพื่อเปิดทางและช่วยเหลือผู้บาดเจ็บ (สำนักปลัด) คุณลักษณะสังเขป

๑. เครื่องต้นกำลัง ระบบไฮดรอลิก ชนิดเครื่องยนต์ ๔ จังหวะ กำลังขับไม่น้อยกว่า ๒ แรงม้า

๒. เครื่องคีมตัดและถ่างอยู่ในเครื่องเดียวกัน

๓. อุปกรณ์ค้ำยัน/ต้น/ถ่าง ระบบไฮดรอลิก

๔. สายไฮดรอลิก พร้อมมีข้อต่อชนิดสวมเร็วไร้แรงดัน ความยาวของชุดสายไฮดรอลิก ไม่น้อยกว่า ๕ เมตร

๕. ชุดแท่นบันไดรองไต่รถ ป้องกันการยุบตัว

๖. ชุดลิ้มรองล้อ (ลิ้มรองล้อ) สำหรับหนูล้อ ไม่น้อยกว่า ๕ แบบ ได้แก่

- ชุดลิ้มรองล้อแบบสามเหลี่ยม ทรงสี่เหลี่ยมผืนผ้าขนาดเล็ก

- ชุดลิ้มรองล้อแบบสามเหลี่ยม ทรงสี่เหลี่ยมผืนผ้าขนาดใหญ่

- ชุดลิ้มรองล้อแบบสี่เหลี่ยม ทรงสี่เหลี่ยมจัตุรัสขนาดเล็ก

- ชุดลิ้มรองล้อแบบสี่เหลี่ยม ทรงสี่เหลี่ยมจัตุรัสขนาดกลาง

- ชุดลิ้มรองล้อแบบสี่เหลี่ยม ทรงสี่เหลี่ยมจัตุรัสขนาดใหญ่

๗. ถูมือกั๊กยสำหรับใช้งานกับเครื่องตัด-ถ่าง สามารถป้องกันกระแสไฟฟ้าตรง DC จำนวนไม่น้อยกว่า ๔ คู่

๘. ชุดเครื่องมือกั๊กยเคลื่อนที่อเนกประสงค์ พร้อมบรรจุในกระเป่ามีหูสำหรับที่ร้อยเข็มขัด

- เป็นไปตามราคาท้องตลาด เนื่องจากฐานดัชนีไม่มีปรากฏในบัญชีราคามาตรฐานครุภัณฑ์

- เพื่อใช้ในการปฏิบัติงานของเจ้าหน้าที่ งานป้องกันและบรรเทาสาธารณภัย

- เป็นไปตามหนังสือกรมส่งเสริมการปกครองท้องถิ่น ที่ มท ๐๘๐๘.๒/ว ๑๐๙๕ ลงวันที่ ๒๘ พฤษภาคม ๒๕๖๔

- เป็นไปตามหนังสือกระทรวงมหาดไทย ที่ มท ๐๘๑๐.๓/ว ๖๐๘๖ ลงวันที่ ๑๙ สิงหาคม ๒๕๖๕

- เป็นไปตามหนังสือกระทรวงมหาดไทย ด่วนที่สุด ที่ มท ๐๘๑๐.๓/ว ๙๐๗๖ ลงวันที่ ๑๗ พฤษภาคม ๒๕๖๖

ลงชื่อ.....

(นางสาวกิติมาภรณ์ คงชาญแพทย์)

หัวหน้าสำนักปลัด

รายละเอียดงบประมาณการใช้จ่ายเงินสะสม  
ครั้งที่ ๑ ประจำปีงบประมาณ พ.ศ. ๒๕๖๙  
ขององค์การบริหารส่วนตำบลวังม่วง  
อำเภอวังม่วง จังหวัดสระบุรี  
หน่วยงาน กองคลัง

แผนงานบริหารงานทั่วไป

งานบริหารงานคลัง	จำนวน ๑,๐๗๘,๐๐๐ บาท
งบลงทุน	จำนวน ๑,๐๗๘,๐๐๐ บาท
ค่าครุภัณฑ์	จำนวน ๑,๐๗๘,๐๐๐ บาท
ครุภัณฑ์สำนักงาน	จำนวน ๒๙,๕๐๐ บาท
๑) เก้าอี้สำนักงาน	จำนวน ๘,๕๐๐ บาท
เพื่อจ่ายเป็นค่าจัดซื้อเก้าอี้สำนักงาน จำนวน ๓ ตัวๆ ละ ไม่เกิน ๒,๘๐๐ บาท เป็นขนาดที่ไม่น้อยกว่า (ก) ๖๐ x (ล) ๖๕x (ส) ๙๕ เซนติเมตร เบาะนั่งและพนักพิงหลังจัดด้วยฟองน้ำ และหุ้มด้วยหนังเทียม เบาะนั่งสามารถปรับระดับขึ้น-ลง มีที่พักแขน และขาเก้าอี้มีล้อสำหรับเคลื่อนที่ได้ (กองคลัง)	
- เป็นราคาตามท้องตลาด เนื่องจากเป็นครุภัณฑ์ที่ไม่มีกำหนดไว้ในบัญชีราคามาตรฐานครุภัณฑ์ของหน่วยงานรัฐ	
- เพื่อใช้ในการปฏิบัติงานของเจ้าหน้าที่กองคลัง	
- เป็นไปตามหนังสือกรมส่งเสริมการปกครองท้องถิ่น ที่ มท ๐๘๐๘.๒/ว ๑๐๙๕ ลงวันที่ ๒๘ พฤษภาคม ๒๕๖๔	
- เป็นไปตามหนังสือกระทรวงมหาดไทย ที่ มท ๐๘๑๐.๓/ว ๖๐๘๖ ลงวันที่ ๑๙ สิงหาคม ๒๕๖๕	
- เป็นไปตามหนังสือกระทรวงมหาดไทย ต่วนที่สุด ที่ มท ๐๘๑๐.๓/ว ๙๐๗๖ ลงวันที่ ๑๗ พฤษภาคม ๒๕๖๖	
๒) โต๊ะทำงาน	จำนวน ๒๑,๐๐๐ บาท
เพื่อจ่ายเป็นค่าจัดซื้อโต๊ะทำงานแบบเหล็ก ขนาด ๔ ฟุต หรือเป็นขนาดที่ไม่น้อยกว่า (ส) ๗๕ x (ก) ๑๒๐ x (ล) ๖๕ เซนติเมตร จำนวน ๓ ตัวๆ ละ ไม่เกิน ๗,๐๐๐.๐๐ บาทพร้อมกระจกหน้าโต๊ะ และมีลิ้นชักไม่น้อยกว่า ๓ ช่อง (กองคลัง)	
- เป็นราคาตามท้องตลาด เนื่องจากเป็นครุภัณฑ์ที่ไม่มีกำหนดไว้ในบัญชีราคามาตรฐานครุภัณฑ์ของหน่วยงานรัฐ	
- เพื่อใช้ในการปฏิบัติงานของเจ้าหน้าที่กองคลัง	

- เป็นไปตามหนังสือกระทรวงมหาดไทย ที่ มท ๐๘๑๐.๓/ว ๖๐๘๖ ลงวันที่ ๑๙ สิงหาคม ๒๕๖๕

- เป็นไปตามหนังสือกระทรวงมหาดไทย ด่วนที่สุด ที่ มท ๐๘๑๐.๓/ว ๙๐๗๖ ลงวันที่ ๑๗ พฤษภาคม ๒๕๖๖

#### ครุภัณฑ์ยานพาหนะและขนส่ง

จำนวน ๙๘๓,๑๐๐ บาท

๑) รถบรรทุก (ดีเซล) ขนาด ๑ ตัน ปริมาตรกระบอกสูบไม่ต่ำกว่า ๒,๔๐๐ ซีซี หรือกำลังเครื่องยนต์สูงสุดไม่ต่ำกว่า ๑๑๐ กิโลวัตต์ ขับเคลื่อน ๒ ล้อ (แบบดับเบิลแค้น)

จำนวน ๙๒๓,๐๐๐ บาท

เพื่อจ่ายเป็นค่าจัดซื้อรถบรรทุก (ดีเซล) ขนาด ๑ ตัน ปริมาตรกระบอกสูบไม่ต่ำกว่า ๒,๔๐๐ ซีซี หรือกำลังเครื่องยนต์สูงสุดไม่ต่ำกว่า ๑๑๐ กิโลวัตต์ ขับเคลื่อน ๒ ล้อ (แบบดับเบิลแค้น) จำนวน ๑ คัน (กองคลัง)

คุณลักษณะเฉพาะสิ่งขเป

(๑) เป็นกะบะสำเร็จรูป

(๒) ห้องโดยสารเป็นแบบดับเบิลแค้น ๔ ประตู

(๓) เป็นราคารวมเครื่องปรับอากาศ

- เป็นไปตามบัญชีราคามาตรฐานครุภัณฑ์ สำนักงานประมาณ ฉบับเดือน ธันวาคม ๒๕๖๘

- เพื่อใช้ในการปฏิบัติงานของเจ้าหน้าที่กองคลัง

- เป็นไปตามหนังสือกระทรวงมหาดไทย ที่ มท ๐๘๑๐.๓/ว ๖๐๘๖ ลงวันที่ ๑๙ สิงหาคม ๒๕๖๕

- หนังสือกรมส่งเสริมการปกครองท้องถิ่น ที่ มท ๐๘๐๘๒/ว ๑๐๙๕ ลงวันที่ ๒๘ พฤษภาคม ๒๕๖๔

๒) รถจักรยานยนต์ ขนาด ๑๒๐ ซีซี

จำนวน ๖๐,๑๐๐ บาท

เพื่อจ่ายเป็นค่าจัดซื้อรถจักรยานยนต์ ขนาด ๑๒๐ ซีซี จำนวน ๑ คัน ราคาไม่เกิน ๖๐,๑๐๐ บาท (กองคลัง)

- เป็นราคาที่มีกำหนดไว้ในบัญชีราคามาตรฐานครุภัณฑ์ของหน่วยงานรัฐ

- เพื่อใช้ในการปฏิบัติงานของเจ้าหน้าที่กองคลัง

- เป็นไปตามหนังสือกรมส่งเสริมการปกครองท้องถิ่น ที่ มท ๐๘๐๘.๒/ว ๑๐๙๕ ลงวันที่ ๒๘ พฤษภาคม ๒๕๖๔

- เป็นไปตามหนังสือกระทรวงมหาดไทย ที่ มท ๐๘๑๐.๓/ว ๖๐๘๖ ลงวันที่ ๑๙ สิงหาคม ๒๕๖๕

- เป็นไปตามหนังสือกระทรวงมหาดไทย ด่วนที่สุด ที่ มท ๐๘๑๐.๓/ว ๙๐๗๖ ลงวันที่ ๑๗ พฤษภาคม ๒๕๖๖

#### ครุภัณฑ์คอมพิวเตอร์หรืออิเล็กทรอนิกส์

จำนวน ๖๕,๕๐๐ บาท

๑) เครื่องคอมพิวเตอร์ สำหรับงานประมวลผล แบบที่ ๑ \*(จอแสดงภาพขนาดไม่น้อยกว่า ๒๓ นิ้ว)

จำนวน ๔๘,๐๐๐ บาท

เพื่อจ่ายเป็นค่าจัดซื้อเครื่องคอมพิวเตอร์ สำหรับงานประมวลผล แบบที่ ๑ \* (จอแสดงภาพขนาดไม่น้อยกว่า ๒๓ นิ้ว) ราคา ๒๔,๐๐๐ บาท จำนวน ๒ เครื่อง (กองคลัง)

- เป็นราคาที่มีกำหนดไว้ในบัญชีราคามาตรฐานครุภัณฑ์ของหน่วยงานรัฐ

- เพื่อใช้ในการปฏิบัติงานของเจ้าหน้าที่กองคลัง
- เป็นไปตามหนังสือกรมส่งเสริมการปกครองท้องถิ่น ที่ มท ๐๘๐๘.๒/ว ๑๐๙๕ ลงวันที่ ๒๘ พฤษภาคม ๒๕๖๔
- เป็นไปตามหนังสือกระทรวงมหาดไทย ที่ มท ๐๘๑๐.๓/ว ๖๐๘๖ ลงวันที่ ๑๙ สิงหาคม ๒๕๖๕
- เป็นไปตามหนังสือกระทรวงมหาดไทย ด่วนที่สุด ที่ มท ๐๘๑๐.๓/ว ๙๐๗๖ ลงวันที่ ๑๗ พฤษภาคม ๒๕๖๖

**๒) เครื่องสำรองไฟฟ้า ขนาด ๘๐๐ VA**

จำนวน ๑๗,๕๐๐ บาท

เพื่อจ่ายเป็นค่าจัดซื้อเครื่องสำรองไฟฟ้า ขนาด ๘๐๐ VA จำนวน ๗ เครื่องๆละ ไม่เกิน ๒,๕๐๐ บาท (กองคลัง)

- เป็นราคาที่มีกำหนดไว้ในบัญชีราคามาตรฐานครุภัณฑ์ของหน่วยงานรัฐ
- เพื่อใช้ในการปฏิบัติงานของเจ้าหน้าที่กองคลัง
- เป็นไปตามหนังสือกรมส่งเสริมการปกครองท้องถิ่น ที่ มท ๐๘๐๘.๒/ว ๑๐๙๕ ลงวันที่ ๒๘ พฤษภาคม ๒๕๖๔
- เป็นไปตามหนังสือกระทรวงมหาดไทย ที่ มท ๐๘๑๐.๓/ว ๖๐๘๖ ลงวันที่ ๑๙ สิงหาคม ๒๕๖๕
- เป็นไปตามหนังสือกระทรวงมหาดไทย ด่วนที่สุด ที่ มท ๐๘๑๐.๓/ว ๙๐๗๖ ลงวันที่ ๑๗ พฤษภาคม ๒๕๖๖

(ลงชื่อ).....

(นางสาวอรพรรณ โสภา)

หัวหน้าฝ่ายบริหารงานคลัง รักษาราชการแทน

ผู้อำนวยการกองคลัง

รายละเอียดงบประมาณการใช้จ่ายเงินสะสม  
ครั้งที่ ๑ ประจำปีงบประมาณ พ.ศ. ๒๕๖๙  
ขององค์การบริหารส่วนตำบลวังม่วง  
อำเภอวังม่วง จังหวัดสระบุรี  
หน่วยงาน กองการศึกษา ศาสนา และวัฒนธรรม

แผนงานการศึกษา

งานบริหารทั่วไปเกี่ยวกับการศึกษา	จำนวน ๒๒,๐๐๐ บาท
งบลงทุน	จำนวน ๒๒,๐๐๐ บาท
ค่าครุภัณฑ์	จำนวน ๒๒,๐๐๐ บาท
ครุภัณฑ์สำนักงาน	จำนวน ๒๒,๐๐๐ บาท
๑) โต๊ะคอมพิวเตอร์ แบบเหล็ก ขนาด ๓.๕ ฟุต	จำนวน ๑๖,๐๐๐ บาท
เพื่อจ่ายเป็นค่าจัดซื้อโต๊ะคอมพิวเตอร์ แบบเหล็ก ขนาด ๓.๕ ฟุต หรือเป็นขนาดที่ไม่น้อยกว่า (ก)๑๐๗ x (ล)๖๗ x (ส)๗๕ เซนติเมตร จำนวน ๒ ตัวๆ ละไม่เกิน ๘,๐๐๐ บาท และลิ้นชักไม่น้อยกว่า ๓ ช่อง พร้อมถาดวางแป้นพิมพ์ สำหรับใช้ปฏิบัติงานของเจ้าหน้าที่ (กองการศึกษา) - เป็นครุภัณฑ์ที่ไม่มีกำหนดไว้ในบัญชีราคามาตรฐานครุภัณฑ์ของหน่วยงานรัฐ - ตั้งงบประมาณจ่ายครุภัณฑ์ตามราคาท้องถิ่น เพื่อใช้ในการปฏิบัติงานของข้าราชการ พนักงานและเจ้าหน้าที่ - เป็นไปตามหนังสือกรมส่งเสริมการปกครองท้องถิ่น ที่ มท ๐๘๐๘.๒/ว ๑๐๙๕ ลงวันที่ ๒๘ พฤษภาคม ๒๕๖๔ - เป็นไปตามหนังสือกระทรวงมหาดไทย ที่ มท ๐๘๐๘.๒/ว ๑๙๘๙ ลงวันที่ ๒๒ มิถุนายน ๒๕๕๒ - เป็นไปตามหนังสือกระทรวงมหาดไทย ที่ มท ๐๘๑๐.๓/ว ๖๐๘๖ ลงวันที่ ๑๙ สิงหาคม ๒๕๖๕	
๒) เก้าอี้สำนักงาน แบบมีพนักพิง	จำนวน ๖,๐๐๐ บาท
เพื่อจ่ายเป็นค่าจัดซื้อเก้าอี้สำนักงาน แบบมีพนักพิง จำนวน ๒ ตัวๆ ละไม่เกิน ๓,๐๐๐ บาท เป็นขนาดที่ไม่น้อยกว่า (ก) ๖๐ x (ล) ๖๕ x (ส) ๙๕ เซนติเมตร เบาะนั่งและพนักพิงหลังจัดด้วยฟองน้ำ และหุ้มด้วยหนังเทียม เบาะนั่งสามารถปรับระดับขึ้น-ลง มีที่พักแขน และขาเก้าอี้มีล้อสำหรับเคลื่อนที่ได้ (กองการศึกษา) - เป็นครุภัณฑ์ที่ไม่มีกำหนดไว้ในบัญชีราคามาตรฐานครุภัณฑ์ของหน่วยงานรัฐ - ตั้งงบประมาณจ่ายครุภัณฑ์ตามราคาท้องถิ่น เพื่อใช้ในการปฏิบัติงานของข้าราชการ พนักงานและเจ้าหน้าที่	

- เป็นไปตามหนังสือกรมส่งเสริมการปกครองท้องถิ่น ที่ มท ๐๘๐๘.๒/ว ๑๐๙๕ ลงวันที่ ๒๘ พฤษภาคม ๒๕๖๔
- เป็นไปตามหนังสือกระทรวงมหาดไทย ที่ มท ๐๘๐๘.๒/ว ๑๙๘๙ ลงวันที่ ๒๒ มิถุนายน ๒๕๕๒
- เป็นไปตามหนังสือกระทรวงมหาดไทย ที่ มท ๐๘๑๐.๓/ว ๖๐๘๖ ลงวันที่ ๑๙ สิงหาคม ๒๕๖๕

(ลงชื่อ).....

(นางเสาวรัตน์ ยศธิศักดิ์)

ผู้อำนวยการกองการศึกษา ศาสนา วัฒนธรรม

รายละเอียดงบประมาณการใช้จ่ายเงินสะสม  
ครั้งที่ ๑ ประจำปีงบประมาณ พ.ศ. ๒๕๖๙  
ขององค์การบริหารส่วนตำบลวังม่วง  
อำเภอวังม่วง จังหวัดสระบุรี  
หน่วยงาน กองช่าง

แผนงานอุตสาหกรรมและการโยธา

งานบริหารทั่วไปเกี่ยวกับอุตสาหกรรมและการโยธา	จำนวน ๘๗,๙๐๐ บาท
งบลงทุน	จำนวน ๘๗,๙๐๐ บาท
ค่าครุภัณฑ์	จำนวน ๘๗,๙๐๐ บาท
ครุภัณฑ์สำนักงาน	จำนวน ๒๒,๔๐๐ บาท
๑) โต๊ะทำงาน	จำนวน ๑๔,๐๐๐ บาท
เพื่อจ่ายเป็นค่าจัดซื้อโต๊ะทำงาน แบบเหล็ก ขนาด ๔ ฟุต หรือขนาดไม่น้อยกว่า ๑๒๓ x (ลึก) ๖๗ x ๗๕ ซม. มีลิ้นชักเก็บของไม่น้อยกว่า ๔ ช่อง จำนวน ๒ ชุด ๆ ๗,๐๐๐ บาท (กองช่าง)	
- เป็นราคาตามท้องตลาด เนื่องจากเป็นครุภัณฑ์ที่ไม่มีกำหนดไว้ในบัญชีราคามาตรฐานครุภัณฑ์ของหน่วยงานรัฐ	
- เพื่อใช้ในการปฏิบัติงานของกองช่างองค์การบริหารส่วนตำบลวังม่วง	
- เป็นไปตามหนังสือกรมส่งเสริมการปกครองท้องถิ่น ที่ มท ๐๘๐๘.๒/ว ๑๐๙๕ ลงวันที่ ๒๘ พฤษภาคม ๒๕๖๔	
- เป็นไปตามหนังสือกระทรวงมหาดไทย ที่ มท ๐๘๑๐.๓/ว ๖๐๘๖ ลงวันที่ ๑๙ สิงหาคม ๒๕๖๕	
- เป็นไปตามหนังสือกระทรวงมหาดไทย ด่วนที่สุด ที่ มท ๐๘๑๐.๓/ว ๙๐๗๖ ลงวันที่ ๑๗ พฤษภาคม ๒๕๖๖	
๒) เก้าอี้สำนักงาน	จำนวน ๘,๔๐๐ บาท
เพื่อจ่ายเป็นค่าจัดซื้อเก้าอี้สำนักงาน ขนาดไม่น้อยกว่า (ก) ๖๐ x (ล) ๖๕ x (ส) ๙๕ เซนติเมตร เบาะนั่งและพนักพิงหลังจัดด้วยฟองน้ำ และหุ้มด้วยหนังเทียม เบาะนั่งสามารถปรับระดับขึ้น-ลง มีที่พักแขน และขาเก้าอี้มีล้อสำหรับเคลื่อนที่ได้ จำนวน ๓ ตัวๆ ละไม่เกิน ๒,๘๐๐ บาท (กองช่าง)	
- เป็นราคาตามท้องตลาด เนื่องจากเป็นครุภัณฑ์ที่ไม่มีกำหนดไว้ในบัญชีราคามาตรฐานครุภัณฑ์ของหน่วยงานรัฐ	
- เพื่อใช้ในการปฏิบัติงานของกองช่างองค์การบริหารส่วนตำบลวังม่วง	
- เป็นไปตามหนังสือกรมส่งเสริมการปกครองท้องถิ่น ที่ มท ๐๘๐๘.๒/ว ๑๐๙๕ ลงวันที่ ๒๘ พฤษภาคม ๒๕๖๔	

- เป็นไปตามหนังสือกระทรวงมหาดไทย ที่ มท ๐๘๑๐.๓/ว ๖๐๘๖ ลงวันที่ ๑๙ สิงหาคม ๒๕๖๕
- เป็นไปตามหนังสือกระทรวงมหาดไทย ด่วนที่สุด ที่ มท ๐๘๑๐.๓/ว ๙๐๗๖ ลงวันที่ ๑๗ พฤษภาคม ๒๕๖๖

**ครุภัณฑ์คอมพิวเตอร์หรืออิเล็กทรอนิกส์**

จำนวน ๖๕,๕๐๐ บาท

**๑) เครื่องคอมพิวเตอร์ สำหรับงานประมวลผล แบบที่ ๑ \* (จอแสดงภาพขนาดไม่น้อยกว่า ๒๓ นิ้ว)**

จำนวน ๔๘,๐๐๐ บาท

เพื่อจ่ายเป็นค่าเครื่องคอมพิวเตอร์ สำหรับงานประมวลผล แบบที่ ๑ \* (จอแสดงภาพขนาดไม่น้อยกว่า ๒๓ นิ้ว) ราคา ๒๔,๐๐๐ บาท จำนวน ๒ เครื่อง สำหรับใช้ประจำ ณ ห้องกองช่างองค์การบริหารส่วนตำบลวังม่วง (กองช่าง) ประกอบด้วย

- มีหน่วยประมวลผลกลาง (CPU) ที่มีแกนหลักรวมกันไม่น้อยกว่า ๘ แกนหลัก (๘ core) และแกนเสมือนรวมกันไม่น้อยกว่า ๘ แกนเสมือน (๘ Thread) และมีเทคโนโลยีเพิ่มสัญญาณพิคาได้ ในกรณีที่ต้องใช้ความสามารถในการประมวลผลสูง (Turbo Boost หรือ Max Boost) โดยมีความเร็วสัญญาณพิคาสูงสุด ไม่น้อยกว่า ๔.๖ GHz จำนวน ๑ หน่วย

- หน่วยประมวลผลกลาง (CPU) มีหน่วยความจำแบบ Cache Memory รวมในระดับ (Level) เดียวกันขนาดไม่น้อยกว่า ๑๖ MB

- มีหน่วยประมวลผลเพื่อแสดงภาพโดยมีคุณลักษณะอย่างใดอย่างหนึ่งหรือดีกว่า ดังนี้

- ๑) เป็นแผงวงจรเพื่อแสดงภาพแยกจากแผงวงจรหลักที่มีหน่วยความจำ ขนาดไม่น้อยกว่า ๒ GB หรือ

- ๒) มีหน่วยประมวลผลเพื่อแสดงภาพติดตั้งอยู่ในหน่วยประมวลผลกลาง แบบ Graphics Processing Unit ที่สามารถใช้หน่วยความจำหลักในการแสดงภาพขนาดไม่น้อยกว่า ๒ GB หรือ

- ๓) มีหน่วยประมวลผลเพื่อแสดงภาพที่มีความสามารถในการใช้หน่วยความจำหลักในการแสดงภาพขนาดไม่น้อยกว่า ๒ GB

- มีหน่วยความจำหลัก (RAM) ชนิด DDR๕ หรือดีกว่า มีขนาดไม่น้อยกว่า ๑๖ GB

- มีหน่วยจัดเก็บข้อมูลชนิด Solid State Drive ขนาดความจุไม่น้อยกว่า ๕๐๐ GB จำนวน ๑ หน่วย

- มีช่องเชื่อมต่อระบบเครือข่าย (Network Interface) แบบ ๑๐/๑๐๐/๑๐๐๐ Base-T หรือดีกว่า จำนวนไม่น้อยกว่า ๑ ช่อง

- มีช่องเชื่อมต่อ (Interface) แบบ USB ๒.๐ หรือดีกว่า ไม่น้อยกว่า ๓ ช่อง

- มีแป้นพิมพ์และเมาส์

- มีจอแสดงภาพขนาดไม่น้อยกว่า ๒๓ นิ้ว จำนวน ๑ หน่วย

- เกณฑ์ราคากลางและคุณลักษณะพื้นฐานการจัดหาอุปกรณ์และระบบคอมพิวเตอร์ ฉบับเดือนธันวาคม ๒๕๖๘
  - เป็นไปตามหนังสือกรมส่งเสริมการปกครองท้องถิ่น ที่ มท ๐๘๐๘.๒/ว ๑๐๙๕ ลงวันที่ ๒๘ พฤษภาคม ๒๕๖๔
  - เป็นไปตามหนังสือกระทรวงมหาดไทย ที่ มท ๐๘๑๐.๓/ว ๖๐๘๖ ลงวันที่ ๑๙ สิงหาคม ๒๕๖๕
  - เป็นไปตามหนังสือกระทรวงมหาดไทย ด่วนที่สุด ที่ มท ๐๘๑๐.๓/ว ๙๐๗๖ ลงวันที่ ๑๗ พฤษภาคม ๒๕๖๖
- ๒) เครื่องสำรองไฟฟ้า ขนาด ๘๐๐ VA**
- เพื่อจ่ายเป็นค่าจัดซื้อเครื่องสำรองไฟฟ้า ขนาด ๘๐๐ VA จำนวน ๗ เครื่องๆละ ไม่เกิน ๒,๕๐๐ บาท สำหรับใช้ประจำ ณ ห้องกองช่างองค์การบริหารส่วนตำบลวังม่วง (กองช่าง) โดยมีคุณลักษณะพื้นฐาน ดังนี้
- (๑) มีกำลังไฟฟ้าขาออก (Output) ไม่น้อยกว่า ๘๐๐ VA (๔๘๐ Watts)
  - (๒) สามารถสำรองไฟฟ้าได้ไม่น้อยกว่า ๑๕ นาที
- เป็นราคาที่มีกำหนดไว้ในบัญชีราคามาตรฐานครุภัณฑ์ของหน่วยงานรัฐ
  - เพื่อใช้ในการปฏิบัติงานของกองช่างองค์การบริหารส่วนตำบลวังม่วง
  - เป็นไปตามหนังสือกรมส่งเสริมการปกครองท้องถิ่น ที่ มท ๐๘๐๘.๒/ว ๑๐๙๕ ลงวันที่ ๒๘ พฤษภาคม ๒๕๖๔
  - เป็นไปตามหนังสือกระทรวงมหาดไทย ที่ มท ๐๘๑๐.๓/ว ๖๐๘๖ ลงวันที่ ๑๙ สิงหาคม ๒๕๖๕
  - เป็นไปตามหนังสือกระทรวงมหาดไทย ด่วนที่สุด ที่ มท ๐๘๑๐.๓/ว ๙๐๗๖ ลงวันที่ ๑๗ พฤษภาคม ๒๕๖๖

จำนวน ๑๗,๕๐๐ บาท

งานก่อสร้าง

จำนวน ๒๕,๐๒๔,๐๐๐ บาท

งบลงทุน

จำนวน ๒๕,๐๒๔,๐๐๐ บาท

ค่าครุภัณฑ์

จำนวน ๒๕,๐๒๔,๐๐๐ บาท

ครุภัณฑ์ไฟฟ้าและวิทยุ

๑) โครงการติดตั้งไฟฟ้าแสงสว่างแบบโซลาเซลล์ภายในตำบลวังม่วง เพื่อจ่ายเป็นค่าติดตั้งชุดเสาไฟถนนโคมไฟแอลอีดีพลังงานแสงอาทิตย์แบบประกอบในชุดเดียวกัน (Integrated Solar Cell LED Streetlight with Pole) รุ่น KELLI - ๑๖๐๐๘ ประกอบด้วย (กองช่าง)

จำนวน ๒๕,๐๒๔,๐๐๐ บาท

๑.๑) เสาไฟเหล็กชุบกำลวไนซ์ ความสูง ๘ เมตร

๑.๒) ฐานรากแบบหลายเข็ม ขนาดความยาว ๑.๕ เมตร จำนวน ๔ ต้น/ชุด

๑.๓) โคมไฟถนนหลอดแอลอีดีพลังงานแสงอาทิตย์ ๖๐ วัตต์ รุ่น RCSOS๖๐L-๑๖๕CW๕๐

ราคาชุดละ ๖๔,๐๐๐ จำนวน ๓๙๑ ชุด

(รายละเอียดตามบัญชีนวัตกรรมไทย โดยสำนักงบประมาณ ฉบับเพิ่มเติม เดือนตุลาคม ๒๕๖๘ ครุภัณฑ์ไฟฟ้า อิเล็กทรอนิกส์ และ โทรคมนาคม รหัส ๐๗๐๒๐๐๓๗)

หมายเหตุ : ราคานี้รวมค่าติดตั้งและค่าขนส่งแล้ว

(รายละเอียดตามแผนผังและบริเวณติดตั้ง) ตามแบบองค์การบริหารส่วนตำบลวังม่วง

- เป็นไปตามแผนพัฒนาท้องถิ่น (พ.ศ. ๒๕๖๖ - ๒๕๗๐) เปลี่ยนแปลงครั้งที่ ๑ พ.ศ. ๒๕๖๙ ลำดับที่ ๑ หน้าที่ ๑ - ๒

(ลงชื่อ) สิบตำรวจโท



(สิริศักดิ์ หอมรื่น)

ปลัดองค์การบริหารส่วนตำบลวังม่วง รักษาราชการแทน

ผู้อำนวยการกองช่าง

ภาคผนวก

จ.สระบุรี

**องค์การบริหารส่วนตำบลวังม่วง**  
**รายงานพิสูจน์ยอดเงินสะสมที่สามารถนำไปใช้ได้ตามรายงานการเงิน (ระหว่างปี)**  
**ณ วันที่ 23 มกราคม 2569**

เงินสะสมตามบัญชีเงินฝากธนาคารที่นำไปใช้ได้ ณ วันที่ 30 กันยายน 2568		55,457,240.95 (1)
หัก เงินสมทบกองทุนส่งเสริมกิจการขององค์กรปกครองส่วนท้องถิ่น *		(443,997.33)
สำรองตามระเบียบฯ		
1. ค่าใช้จ่ายด้านบุคลากรไม่น้อยกว่า 3 เดือน	(11,000,000.00)	
2. ร้อยละ 15 ของงบประมาณรายจ่ายประจำปี	(9,000,000.00)	
3. เงินสะสมคงเหลือขั้นต่ำตามระเบียบฯ	-	(20,000,000.00)
คงเหลือเงินสะสมตามบัญชีเงินฝากธนาคารที่นำไปใช้ได้หลังหักเงินสมทบกองทุนฯ		35,013,243.62
สำรองตามระเบียบฯ และเงินสะสมคงเหลือขั้นต่ำตามระเบียบฯ		
หัก เงินสะสมที่ได้รับอนุมัติแล้วในปีปัจจุบัน **	-	
ถอนคืนเงินรายรับข้ามปีงบประมาณ	-	-
บวก เงินสะสมที่เหลือจากการอนุมัติหลังจากก่อกำหนดผู้ผูกพันแล้ว **	-	
รับคืนเงินรายจ่าย/รับรายได้ข้ามปีงบประมาณตกเป็นเงินสะสม	42,048.50	42,048.50
คงเหลือเงินสะสมตามบัญชีเงินฝากธนาคารที่นำไปใช้ได้ ณ วันที่ 23 มกราคม 2569		35,055,292.12

หมายเหตุ \* สำรองตามระเบียบฯ ประกอบด้วย

1. ค่าใช้จ่ายด้านบุคลากรไม่น้อยกว่า 3 เดือน
  2. ร้อยละสิบห้าของงบประมาณรายจ่ายประจำปีเพื่อเป็นค่าใช้จ่ายกรณีที่มีสาธารณภัยเกิดขึ้น
  3. เงินสมทบเงินทุนส่งเสริมกิจการองค์การบริหารส่วนจังหวัดหรือเงินสมทบเงินทุนส่งเสริมกิจการเทศบาลที่นำส่งประจำปี 2568
- (1) หมายถึง เงินสะสมตามบัญชีเงินฝากธนาคารที่นำไปใช้ได้ ณ วันที่ 30 กันยายน 2568

(ลงชื่อ) ..... ผู้จัดทำ

(นางสาวศุภวรรณ หมู่ทอง)

นักวิชาการเงินและบัญชีชำนาญการ

(ลงชื่อ) ..... ผู้ตรวจสอบ

( สิบตำรวจโทสิริศักดิ์ หอมรินทร์ )

ปลัดองค์การบริหารส่วนตำบลวังม่วง

ระเบียบวาระการประชุมสภาองค์การบริหารส่วนตำบลวังม่วง  
ประชุมสภาสมัยวิสามัญ สมัยที่ ๑ ครั้งที่ ๒ ประจำปี พ.ศ.๒๕๖๙  
ในวันพฤหัสบดีที่ ๒ เมษายน ๒๕๖๙ เวลา ๑๐.๐๐ น.  
ณ ที่ทำการองค์การบริหารส่วนตำบลวังม่วง อำเภอวังม่วง จังหวัดสระบุรี

\*\*\*\*\*

มาประชุม

- |                                |                    |
|--------------------------------|--------------------|
| ๑. นายเริงฤทธิ์ ธารสถาน        | ส.อบต. หมู่ที่ ๑   |
| ๒. นายจรัญญ ทิวาวรรณ           | ส. อบต. หมู่ที่ ๔  |
| ๓. นายสมบัติ กองนิก            | ส. อบต. หมู่ที่ ๕  |
| ๔. นายสมคิด สง่าลี             | ส.อบต. หมู่ที่ ๖   |
| ๕. นายณรงค์ชัย จุลอำพันธ์      | ส. อบต. หมู่ที่ ๗  |
| ๖. นายสมชาย ยอดสุวรรณ          | ส. อบต. หมู่ที่ ๘  |
| ๗. นายนาดี ตรีรส               | ส. อบต. หมู่ที่ ๙  |
| ๘. นายธีรยุทธ กองเทพ           | ส.อบต. หมู่ที่ ๑๐  |
| ๙. นายพิชญ์ชญาพงษ์ ข้าอุปถัมภ์ | ส. อบต. หมู่ที่ ๑๑ |
| ๑๐.นางสังวาลย์ สวยงาม          | ส. อบต. หมู่ที่ ๑๒ |
| ๑๑.นายสมหมาย บุญมา             | ส. อบต. หมู่ที่ ๑๓ |
| ๑๒.นายเสถียร ไตรทอง            | ส. อบต. หมู่ที่ ๑๔ |
| ๑๓.นางศรีสุดา สุกใส            | ส. อบต. หมู่ที่ ๑๕ |
| ๑๔.นายเฉลิมพล เอี่ยมเพชรเพ็ง   | ส. อบต. หมู่ที่ ๑๖ |
| ๑๕.นายบรรเลง ไชยสุวรรณ         | ส. อบต. หมู่ที่ ๑๗ |
| ๑๖.ส.ต.ท.สิริศักดิ์ หอมริน     | เลขานุการสภา       |

ผู้ไม่มาประชุม

- |                        |                  |
|------------------------|------------------|
| ๑. นายพ็อน ศรีวารี     | ส.อบต. หมู่ที่ ๒ |
| ๒. นายประเทือง มานะกุล | ส.อบต. หมู่ที่ ๓ |

ผู้เข้าร่วมประชุม

- |                                |   |
|--------------------------------|---|
| ๑. นายสัมฤทธิ์ บุญราศรี        | นายกองค์การบริหารส่วนตำบลวังม่วง          |
| ๒. นายสัมภาษณ์ โพธิ์ศรี        | รองนายกองค์การบริหารส่วนตำบลวังม่วง       |
| ๓. นายสาทิพย์ ทรัพย์อินทร์     | รองนายกองค์การบริหารส่วนตำบลวังม่วง       |
| ๔. นางสาวกฤษสุดา บุญราศรี      | เลขานุการนายกองค์การบริหารส่วนตำบลวังม่วง |
| ๕. นางสาวณัฐริยา จันทร์เรือง   | นักวิเคราะห์นโยบายและแผน                  |
| ๖. นางสาวกรภัทร เรืองศรี       | นักจัดการงานทั่วไป                        |
| ๗. นางเสาวรัตน์ ยศธิตักดิ์     | ผู้อำนวยการกองการศึกษา                    |
| ๘. นางสาวทิวาพร บุญอนันต์      | เจ้าพนักงานธุรการ                         |
| ๙. นางจินตนา ลาสุดี            | ผู้ช่วยผู้ใหญ่บ้าน หมู่ที่ ๑๔             |
| ๑๐.นางสาวกิติมาภรณ์ คงชาญแพทย์ | หัวหน้าสำนักปลัด                          |
| ๑๑.น.ส.มินลดา ปาละสานต์        | นักวิชาการตรวจสอบภายใน                    |
| ๑๒.น.ส.สายใจ สุขจงเจริญ        | นิติกรปฏิบัติการ                          |
| ๑๓.น.ส.พัชราพร สร้อยพูล        | เจ้าพนักงานจัดเก็บรายได้                  |
| ๑๔.นายอนันต์ กลิ่นขจร          | ผู้ช่วยผู้ใหญ่บ้าน หมู่ที่ ๒              |

๑๕. นายณัฐวุฒิ จักขุมาศ	ผู้ช่วยช่างโยธา
๑๖. น.ส.ศิริญา บุญรามณรงค์	ผู้ช่วยนักวิเคราะห์นโยบายและแผน
๑๗. น.ส.ลักษิกา สุขประเสริฐ	พนักงานจ้างเหมา
๑๘. นางสาวอรพรรณ โสภา	หัวหน้าฝ่ายบริหารงานคลัง
๑๙. นางสาวกัลวิกา หวังกุล	ผู้ช่วยนักจัดการงานทั่วไป
๒๐. นางสาวสุภาวดี สังข์กลาง	นักจัดการงานทั่วไป
๒๑. นางสาวเกศรินทร์ ขำอุปถัมภ์	พนักงานจ้างเหมา

ระเบียบวาระที่ ๑ เรื่องที่แจ้งต่อที่ประชุมทราบ

นางสังวาลย์ สวยงาม - ไม่ทราบว่ามีเรื่องใดที่จะแจ้งให้ สภาทราบหรือป่าวคะ

ประธานสภา

น.ส.กิติมาภรณ์ เรียน ประธานสภา ท่านสมาชิกสภาองค์การบริหารส่วนตำบลวังม่วง ผู้ทรงเกียรติทุกท่าน และผู้เข้าร่วมประชุมทุกท่าน เนื่องจากมีข้าราชการเข้ามารับตำแหน่งใหม่จำนวน ๓ ราย ด้วยกัน จึงขอเชิญด้านหน้าเพื่อแนะนำตัวคะ

น.ส.มินลดา ปาละสานต์ สวัสดิ์ค๊ะ ดิฉัน น.ส.มินลดา ปาละสานต์ ตำแหน่งนักวิชาการตรวจสอบภายใน ระดับปฏิบัติการ ค่ะ ดิฉันจะตั้งใจปฏิบัติหน้าที่ที่ได้รับมอบหมายอย่างเต็มความสามารถคะ และยินดีรับฟัง คำแนะนำของทุกๆท่าน ในการปฏิบัติงานคะขอฝากเนื้อฝากตัว ด้วยนะคะขอบคุณคะ

น.ส.สายใจ สุขจงเจริญ สวัสดิ์ค๊ะ ดิฉัน น.ส.สายใจ สุขจงเจริญ ตำแหน่งนิติกร ระดับปฏิบัติการคะ ดิฉันจะตั้งใจปฏิบัติ หน้าที่ที่ได้รับมอบหมายอย่างเต็มความสามารถคะ และยินดีรับฟังคำแนะนำของทุกๆท่าน ใน การปฏิบัติงานคะขอฝากเนื้อฝากตัว ด้วยนะคะขอบคุณคะ

น.ส.พัชราพร สร้อยพูล สวัสดิ์ค๊ะ ดิฉัน น.ส.พัชราพร สร้อยพูล ตำแหน่งเจ้าพนักงานจัดเก็บรายได้ ระดับปฏิบัติงานคะ ดิฉันจะตั้งใจปฏิบัติหน้าที่ที่ได้รับมอบหมายอย่างเต็มความสามารถคะ และยินดีรับฟัง คำแนะนำของทุกๆ ท่าน ในการปฏิบัติงานคะขอฝากเนื้อฝากตัว ด้วยนะคะขอบคุณคะ

นางเสาวรัตน์ ยศธิตักดี เรียน ประธานสภา ท่านสมาชิกสภาองค์การบริหารส่วนตำบลวังม่วง ผู้ทรงเกียรติทุกท่าน และผู้เข้าร่วมประชุมทุกท่าน ขอเรียนแจ้งกำหนดการวันผู้สูงอายุคะ เนื่องจากปีนี้ทางองค์การ บริหารส่วนตำบลวังม่วงได้ดำเนินโครงการ ณ วัดชัษกระทิง หมู่ที่ ๗ ต.วังม่วง อ.วังม่วง จ.สระบุรี ซึ่งมีกำหนดการดังต่อไปนี้คะ

วันจันทร์ที่ ๑๓ เมษายน ๒๕๖๙ จะเป็นกิจกรรมของทางวัดชัษกระทิงคะ ช่วงเช้ามีกิจกรรม ก่อเจดีย์ทราย และเวลา ๑๗.๐๐ น.มีพิธีเจริญพระพุทธมนต์

วันอังคารที่ ๑๔ เมษายน ๒๕๖๙ ให้สมาชิกแต่ละหมู่บ้านเชิญผู้สูงอายุมาร่วมกิจกรรม หมู่ละ ๕ คน ณ วัดชัษกระทิง หมู่ที่ ๗

เวลา ๐๘.๐๐-๐๙.๐๐ น. จุดลงทะเบียน และตรวจสุขภาพผู้สูงอายุทุกคนที่มาลงทะเบียนร่วม กิจกรรม

เวลา ๑๐.๐๐ น. พิธีเปิด

เวลา ๑๐.๓๐ น. เริ่มกิจกรรมตามกำหนดการโดยดำเนินกิจกรรมดังต่อไปนี้

- กิจกรรมกีฬาพื้นบ้าน
- ปะแป้งมหาสนุก
- ปั่นไข่
- ส่งน้ำขึ้นฝั่ง
- เป่าแก้ว

นางสังวาลย์ สวยงาม ประธานสภา	เวลา ๑๒.๐๐ น. พิธีสงฆ์น้ำพระ และรดน้ำดำหัวผู้สูงอายุ ค่ะ ขอขอบคุณค่ะ - ไม่ทราบว่ามีเรื่องใดที่จะแจ้งให้ สภาทราบอีกหรือป่าวคะ ค่ะถ้ามี ดิฉันขอแจ้งรายละเอียดอีกเรื่องหนึ่งนะคะที่พัฒนาชุมชนอำเภอวังม่วงได้ดำเนินการส่ง ดิฉัน นางสังวาลย์ สวยงาม โดยส่งประกวดผู้สูงอายุดีเด่น จังหวัดสระบุรีมี ๑๓ อำเภอ โดยมีการ ส่งประกวด ๑๑ อำเภอด้วยกันค่ะ ซึ่งมีการประเมินรายละเอียดต่างๆ ซึ่งทางอำเภอวังม่วง ได้ลำดับที่ ๒ ของจังหวัดค่ะซึ่งดิฉันมีความภาคภูมิใจเป็นอย่างมาก และทางคณะครูได้ชื่นชม รายละเอียดในจัดทำผลงานเป็นอย่างมากซึ่งจะเอาไปเป็นตัวอย่างในการทำจดหมายข่าวค่ะ รับทราบ
ที่ประชุม	
ระเบียบวาระที่ ๒	รับรองรายงานการประชุมครั้งที่แล้ว
นางสังวาลย์ สวยงาม ประธานสภา	๒.๑ เรื่อง รับรองรายงานการประชุมสภา องค์การบริหารส่วนตำบลวังม่วง ประชุมสภา สมัยวิสามัญ สมัยที่ ๑ ครั้งที่ ๑ ประจำปี พ.ศ.๒๕๖๙ ในวันจันทร์ที่ ๒๓ มีนาคม ๒๕๖๙ การรับรองการรายงานการประชุมสภา องค์การบริหารส่วนตำบลวังม่วง สมัยวิสามัญ สมัยที่ ๑ ครั้งที่ ๑ ประจำปี พ.ศ.๒๕๖๙ ในวันจันทร์ที่ ๒๓ มีนาคม ๒๕๖๙ (ครั้งที่ผ่านมา) ตามที่ได้ แจกรายงานการประชุมเพื่อให้ทุกท่านได้ตรวจสอบเอกสารรายงานการประชุมที่แจกไปนั้น ท่านไหนจะแก้ไขเพิ่มเติมรายงานการประชุมหรือไม่ หากไม่มีขอให้ประชุมยกมือให้การ รับรองรายงานการประชุมด้วยค่ะ
มติที่ประชุม	เห็นชอบ
ระเบียบวาระที่ ๓	เรื่องที่เสนอให้ที่ประชุมพิจารณา
นางสังวาลย์ สวยงาม ประธานสภา	๓.๑ แก้ไขเปลี่ยนแปลงคำชี้แจงงบประมาณรายจ่าย ประจำปีงบประมาณ พ.ศ. ๒๕๖๙ งบลงทุนค่าที่ดินและสิ่งก่อสร้าง รายการโครงการปรับปรุงรั้วสำนักงาน เชิญท่านนายกองค์การบริหารส่วนตำบลวังม่วงได้ชี้แจงรายละเอียดการแก้ไขเปลี่ยนแปลงคำ ชี้แจงงบประมาณรายจ่าย ประจำปีงบประมาณ พ.ศ. ๒๕๖๙ ต่อที่ประชุมสภาองค์การบริหาร ส่วนตำบลวังม่วงค่ะ
นายสัมฤทธิ์ บุญราศรี นายก อบต.วังม่วง	เรียน ประธานสภาฯ ท่านสมาชิกสภาองค์การบริหารส่วนตำบลวังม่วง ผู้ทรงเกียรติทุกท่าน และผู้เข้าร่วมประชุมทุกท่าน -ระเบียบกระทรวงมหาดไทย ว่าด้วยวิธีการงบประมาณขององค์กรปกครองส่วนท้องถิ่น พ.ศ. ๒๕๖๓ ข้อ ๒๙ การแก้ไขเปลี่ยนแปลงคำชี้แจงงบประมาณรายจ่ายในงบลงทุน ที่ทำให้ ลักษณะปริมาณคุณภาพเปลี่ยน หรือเปลี่ยนแปลงสถานที่ก่อสร้าง ให้เป็นอำนาจอนุมัติของสภา ท้องถิ่น ข้อ ๓๒ ภายใต้ข้อบังคับข้อ ๓๙ การโอนเงินงบประมาณรายจ่าย หรือการแก้ไข เปลี่ยนแปลงคำชี้แจงประมาณการรายรับและงบประมาณรายจ่าย เมื่อได้รับอนุมัติจากผู้มี อำนาจแล้วให้ประกาศโดยเปิดเผยเพื่อให้ประชาชนทราบ แล้วแจ้งการประกาศให้ผู้ว่าราชการ จังหวัดเพื่อทราบภายในสิบห้าวัน สำหรับองค์การบริหารส่วนตำบลให้แจ้งแก่นายอำเภอ - เนื่องจากภายหลังการพิจารณารายละเอียดและสภาพพื้นที่ดำเนินการจริง พบว่าคำชี้แจง งบประมาณเดิมยังไม่ครอบคลุมรายละเอียดที่จำเป็นต่อการดำเนินโครงการให้สอดคล้องกับ สภาพพื้นที่และรูปแบบการใช้งานที่เหมาะสม รวมทั้งเพื่อให้การดำเนินงานเป็นไปตาม มาตรฐานทางวิศวกรรม ความมั่นคง แข็งแรง และความปลอดภัย ดังนั้น จึงมีความจำเป็นต้อง แก้ไขเปลี่ยนแปลงคำชี้แจงงบประมาณรายจ่ายในรายการดังกล่าว โดยมีรายละเอียดคำชี้แจง งบประมาณรายจ่ายที่ขอเปลี่ยนแปลง ดังนี้

**คำชี้แจงข้อความเดิม**

๑. โครงการปรับปรุงรั้วสำนักงาน จำนวน ๔๙๙,๐๐๐ บาท  
เพื่อจ่ายเป็นค่าปรับปรุงรั้วสำนักงาน อบต. วังม่วง โดยการปรับปรุงรั้วสำนักงานเป็นสแตนเลส  
จำนวน ๒๑ ช่อง และปรับปรุงประตูทางเข้าออก (เป็นแบบเลื่อนสแตนเลส) จำนวน ๒ ช่อง  
รายละเอียดตามแบบแปลนที่กองช่าง อบต. วังม่วงกำหนด (สำนักปลัด)

**คำชี้แจงข้อความที่ขอเปลี่ยนแปลง**

๑. โครงการปรับปรุงรั้วสำนักงาน จำนวน ๔๙๙,๐๐๐ บาท  
เพื่อจ่ายเป็นค่าปรับปรุงรั้วสำนักงาน อบต. วังม่วง โดยการปรับปรุงรั้วสำนักงานเป็นสแตนเลส  
จำนวน ๑๖ ช่อง และปรับปรุงประตูทางเข้าออก (เป็นแบบเลื่อนสแตนเลส) จำนวน ๑ ช่อง  
รายละเอียดตามแบบแปลนที่กองช่าง อบต. วังม่วงกำหนด (สำนักปลัด)

นางสังวาลย์ สวยงาม  
ประธานสภา

ตามที่ท่านนายกองค์การบริหารส่วนตำบลวังม่วงได้ดำเนินการชี้แจงรายละเอียดการ  
แก้ไขเปลี่ยนแปลงคำชี้แจงงบประมาณรายจ่าย ประจำปีงบประมาณ พ.ศ. ๒๕๖๙ ไปแล้วนั้น  
มีสมาชิกท่านใดสอบถามเพิ่มเติมอีกหรือไม่คะ ถ้าหากไม่มีจึงเสนอให้ที่ประชุมพิจารณาอนุมัติ  
เห็นชอบแก้ไขเปลี่ยนแปลงคำชี้แจงงบประมาณรายจ่าย ประจำปีงบประมาณ พ.ศ. ๒๕๖๙  
ขอให้ที่ประชุมยกมือให้การเห็นชอบด้วยคะ

มติที่ประชุม

มีมติเห็นชอบเป็นเอกฉันท์

มีมติ เห็นชอบ ๑๓ เสียง

ไม่เห็นชอบ - เสียง

งดออกเสียง ๒ เสียง (ประธานสภาฯ,รองประธานสภาฯ)

สรุปที่ประชุมมีมติเห็นชอบแก้ไขเปลี่ยนแปลงคำชี้แจงงบประมาณรายจ่าย ประจำปี  
งบประมาณ พ.ศ. ๒๕๖๙

นางสังวาลย์ สวยงาม  
ประธานสภา

**๓.๒ การโอนงบประมาณรายจ่าย เพื่อตั้งเป็นรายการใหม่**

เชิญท่านนายกองค์การบริหารส่วนตำบลวังม่วงได้ชี้แจงรายละเอียดการโอนงบประมาณ  
รายจ่ายเพื่อตั้งเป็นรายการใหม่ ต่อที่ประชุมสภาองค์การบริหารส่วนตำบลวังม่วงคะ

นายสัมฤทธิ์ บุญราศี  
นายก อบต. วังม่วง

เรียน ประธานสภาฯ ท่านสมาชิกสภาองค์การบริหารส่วนตำบลวังม่วง ผู้ทรงเกียรติทุกท่าน  
และผู้เข้าร่วมประชุมทุกท่าน

- ตามระเบียบกระทรวงมหาดไทย ว่าด้วยวิธีการงบประมาณขององค์กรปกครองส่วนท้องถิ่น  
พ.ศ. ๒๕๖๓ ข้อ ๒๗ ได้กำหนดว่า การโอนเงินงบประมาณรายจ่ายในงบลงทุน โดยการโอน  
เพิ่ม โอนลด ที่ทำให้ลักษณะ ปริมาณ คุณภาพเปลี่ยน หรือโอนไปตั้งจ่ายเป็นรายการใหม่  
ให้เป็นอำนาจอนุมัติของสภาท้องถิ่น

ข้อ ๓๒ ภายใต้ข้อบังคับข้อ ๓๙ การโอนเงินงบประมาณรายจ่ายหรือการแก้ไขเปลี่ยนแปลงคำ  
ชี้แจง งบประมาณการรายรับและงบประมาณรายจ่าย เมื่อได้รับอนุมัติจากผู้มีอำนาจแล้วให้  
ประกาศโดยเปิดเผยเพื่อให้ประชาชนทราบแล้วแจ้งการประกาศให้ผู้ว่าราชการจังหวัดเพื่อ  
ทราบ ภายในสิบห้าวัน สำหรับองค์การบริหารส่วนตำบลให้แจ้งแก่นายอำเภอ

ดังนั้น เพื่อให้การปฏิบัติราชการขององค์การบริหารส่วนตำบลวังม่วงเป็นไปด้วยความ  
เรียบร้อย เห็นควรเสนอต่อสภาองค์การบริหารส่วนตำบลวังม่วงพิจารณาอนุมัติการโอน  
งบประมาณ ดังนี้

ด้วย สำนักปลัดฯ ขอเสนอต่อสภาฯ เพื่อพิจารณาอนุมัติโอนงบประมาณรายจ่าย พ.ศ. ๒๕๖๙ เพื่อตั้งเป็นรายการใหม่ ประเภท ครุภัณฑ์คอมพิวเตอร์และอิเล็กทรอนิกส์ รายการระบบกล้องวงจรปิด จำนวน ๓๕๕,๐๐๐๐ บาท สำหรับการดูแลความเรียบร้อยของสถานที่และทรัพย์สินของทางราชการตลอด ๒๔ ชั่วโมง การเฝ้าระวังทรัพย์สินของทางราชการและใช้เป็นหลักฐานสำคัญ รวมถึงช่วยตรวจสอบการทำงานของพนักงาน จำนวนผู้มาติดต่อราชการและป้องกันการทุจริตในองค์กร ตลอดจนเพื่อความปลอดภัยในชีวิตของประชาชนผู้มาติดต่อราชการ ข้าราชการหรือพนักงานส่วนตำบล พนักงานจ้าง โดยมีรายละเอียดดังต่อไปนี้

### สำนักปลัด

โอนงบประมาณรายจ่ายเพื่อตั้งเป็นรายการใหม่ ประจำปีงบประมาณ พ.ศ.๒๕๖๙ จำนวน ๑ รายการ กล่าวคือ

๑. แผนงานบริหารงานทั่วไป งานบริหารทั่วไป งบลงทุน ครุภัณฑ์คอมพิวเตอร์และอิเล็กทรอนิกส์ รายการ

๑. ระบบกล้องวงจรปิด จำนวน ๓๕๕,๐๐๐๐ บาท รายละเอียดดังนี้

(๑) เครื่องบันทึกภาพผ่านเครือข่าย แบบ ๓๒ ช่องจำนวน ๑ เครื่อง

(๒) กล้องโทรทัศน์วงจรปิดชนิดเครือข่าย แบบมุมมองคงที่สำหรับติดตั้งภายในอาคารสำหรับใช้ในงานรักษาความปลอดภัยทั่วไปและงานอื่นๆ จำนวน ๘ ตัว

(๓) กล้องโทรทัศน์วงจรปิดชนิดเครือข่าย แบบมุมมองคงที่สำหรับติดตั้งภายนอกอาคาร จำนวน ๑๔ ตัว

(๔) อุปกรณ์กระจายสัญญาณแบบ PoE (PoE L๒ Switch) ขนาด ๘ ช่อง จำนวน ๓ เครื่อง

(๕) โทรทัศน์ LED แบบ Smart Tv ขนาดไม่น้อยกว่า ๕๐ นิ้ว จำนวน ๑ เครื่อง

(๖) เครื่องสำรองไฟฟ้า (UPS) ขนาด ๘๐๐ VA จำนวน ๑ ตัว

(๗) ตู้ RACK ๒U สำหรับเก็บอุปกรณ์ จำนวน ๑ ตัว

(๘) เป็นราคารวมค่าวัสดุอุปกรณ์ต่างๆ ที่ใช้ในการดำเนิน เช่น สายสัญญาณ อะแดปเตอร์ และอุปกรณ์ต่อสัญญาณภาพ เป็นต้น พร้อมค่าแรง และค่าติดตั้งจนแล้วเสร็จ

โอนลดจาก แผนงานอุตสาหกรรมและการโยธา งานก่อสร้าง งบลงทุน หมวดค่าที่ดินและสิ่งก่อสร้าง ประเภทค่าก่อสร้างอาคาร หรือสิ่งปลูกสร้างต่างๆ โครงการก่อสร้างรั้วเหล็กรอบสนามกีฬา อบต.วังม่วง มีงบประมาณคงเหลือ ๓๕๕,๐๐๐ บาท (กองช่าง) สามารถโอนลดได้ ๓๕๕,๐๐๐ บาท (สามแสนห้าหมื่นห้าพันบาทถ้วน)

นางสังวาลย์ สวยงาม  
ประธานสภาฯ

ตามที่ท่านนายกองค์การบริหารส่วนตำบลวังม่วง ได้ดำเนินการชี้แจงรายละเอียดการการโอนงบประมาณรายจ่ายเพื่อตั้งเป็นรายการใหม่ ของสำนักปลัดฯไปแล้วนั้น มีสมาชิกท่านใดสอบถามเพิ่มเติมอีกหรือไม่คะ ถ้าหากไม่มีจึงเสนอให้ที่ประชุมพิจารณาอนุมัติเห็นชอบการโอนงบประมาณรายจ่ายเพื่อตั้งเป็นรายการใหม่ ขอให้ที่ประชุมยกมือให้การเห็นชอบด้วยคะ  
มีมติเห็นชอบเป็นเอกฉันท์

มติที่ประชุม

มีมติ เห็นชอบ ๑๓ เสียง

ไม่เห็นชอบ - เสียง

งดออกเสียง ๒ เสียง (ประธานสภาฯ,รองประธานสภาฯ)

สรุปที่ประชุมมีมติเห็นชอบการโอนงบประมาณรายจ่ายเพื่อตั้งเป็นรายการใหม่ของสำนักปลัดฯ

นางสังวาลย์ สวยงาม  
ประธานสภาฯ

นายสัมฤทธิ์ บุญราศรี  
นายก อบต.วังม่วง

๓.๓ เรื่อง การจ่ายเงินสะสม ครั้งที่ ๑ ประจำปีงบประมาณ พ.ศ. ๒๕๖๙  
เชิญท่านนายกองค์การบริหารส่วนตำบลวังม่วงได้ชี้แจงรายละเอียดการจ่ายเงินสะสม ครั้งที่ ๑  
ประจำปีงบประมาณ พ.ศ. ๒๕๖๙ ต่อที่ประชุมสภาองค์การบริหารส่วนตำบลวังม่วงคะ  
เรียน ประธานสภาฯ ท่านสมาชิกสภาองค์การบริหารส่วนตำบลวังม่วง ผู้ทรงเกียรติทุกท่าน  
และผู้เข้าร่วมประชุมทุกท่าน

ตามที่สมาชิกสภาองค์การบริหารส่วนตำบลวังม่วง ได้พิจารณาอนุมัติงบประมาณตาม  
ข้อบัญญัติงบประมาณรายจ่าย ประจำปีงบประมาณ พ.ศ. ๒๕๖๙ ไปแล้วนั้น  
องค์การบริหารส่วนตำบลวังม่วง ขอแถลงให้สภาองค์การบริหารส่วนตำบลวังม่วง ทราบว่า  
องค์การบริหารส่วนตำบลวังม่วง ได้ดำเนินการใช้จ่ายเงินงบประมาณเป็นไปโดยประหยัด  
รอบคอบและเป็นไปตามแผนการใช้จ่ายงบประมาณที่ตั้งไว้อย่างคุ้มค่าเงินในการบริหาร  
งบประมาณ ประหยัด และก่อให้เกิดประสิทธิภาพ และประสิทธิผลมากที่สุดเพื่อพัฒนาท้องถิ่น  
ให้เกิดความเจริญก้าวหน้าและประโยชน์สูงสุดแก่ประชาชน

ด้วย กระทรวงมหาดไทยได้พิจารณาแล้วเห็นว่าปัจจุบัน องค์การปกครองส่วนท้องถิ่นหลายแห่ง  
มีเงินสะสมหลังจากที่ได้สำรองเป็นรายจ่ายที่จำเป็นไว้แล้วเพียงพอที่นำมาใช้เพื่อเป็นค่าใช้จ่าย  
เพื่อแก้ไขปัญหาความเดือดร้อนให้แก่ประชาชนตามอำนาจหน้าที่ และสนับสนุนการดำเนินการ  
ตามนโยบายของรัฐบาลได้โดยไม่กระทบต่อเสถียรภาพทางการเงินการคลังในระยะยาว

ดังนั้น เพื่อให้การใช้จ่ายเงินสะสมขององค์การปกครองส่วนท้องถิ่นเป็นไปอย่างเหมาะสม  
มีประสิทธิภาพภายใต้กรอบวินัยทางการเงินการคลังที่ดี และสอดคล้องกับสถานะทางเศรษฐกิจ  
และสภาพสังคมในปัจจุบันในฐานะปลัดกระทรวงมหาดไทยจึงอาศัยอำนาจตามระเบียบ  
กระทรวงมหาดไทยว่าด้วยการรับเงิน การเบิกจ่ายเงินการฝากเงิน การเก็บรักษาเงิน และ  
การตรวจเงินขององค์การปกครองส่วนท้องถิ่น พ.ศ. ๒๕๖๖ หมวด ๘ ข้อ ๙๗ (๑) ให้กระทำได้  
เฉพาะภารกิจซึ่งอยู่ในอำนาจหน้าที่ขององค์การปกครองส่วนท้องถิ่น ซึ่งเป็นค่าครุภัณฑ์  
ค่าที่ดินและสิ่งก่อสร้าง (๒) ได้ส่งเงินสมทบทุนส่งเสริมกิจการขององค์การปกครองส่วนท้องถิ่น  
แต่ละประเภทตามระเบียบแล้วและ (๓) ให้เงินสะสมสำรองจ่ายเป็นค่าใช้จ่ายด้านบุคลากร  
ไม่น้อยกว่าสามเดือนและกันไว้หรือยกละสิทธิของงบประมาณรายจ่ายประจำปี เพื่อเป็น  
ค่าใช้จ่ายกรณีที่มีที่มิมีสาธารณภัยเกิดขึ้น เมื่อได้กั้นเงินสำรองจ่ายเป็นค่าใช้จ่ายด้านบุคลากร  
และค่าใช้จ่ายกรณีที่มีสาธารณภัยเกิดขึ้นแล้ว และองค์การบริหารส่วนตำบล ต้องมีเงินสะสม  
คงเหลือไม่ต่ำกว่าห้าล้านบาท

ให้ถือปฏิบัติตามหลักเกณฑ์การใช้จ่ายเงินสะสมตามระเบียบดังกล่าว โดยตระหนักถึง  
เจตนารมณ์ของการกำหนดมีเงินสะสมนั้น ก็เพื่อให้องค์การปกครองส่วนท้องถิ่นมีฐานะการเงิน  
การคลังที่มั่นคง พร้อมทั้งจะรับสภาวะในการแก้ไขปัญหาที่จะเกิดขึ้นกับประชาชนในอนาคตที่  
ไม่อาจคาดการณ์ได้ หรือ นำไปใช้เพื่อการจัดการบริการสาธารณะแก่ประชาชนให้ทั่วถึงและมี  
คุณภาพ ดังนั้น จึงเห็นควรพิจารณาให้จ่ายเงินสะสมอย่างระมัดระวังเพื่อมิให้เกิดผลกระทบต่อ  
การบริหารงานตามอำนาจหน้าที่

ด้วยองค์การบริหารส่วนตำบลวังม่วง ได้รับแจ้งถึงปัญหาความเดือดร้อนของประชาชนด้าน  
ความปลอดภัยในชีวิตและทรัพย์สินของประชาชน พื้นที่บางจุดภายในตำบลยังขาดแคลนไฟฟ้า  
ส่องสว่าง ทำให้ประชาชนไม่ได้รับความสะดวกและอาจเกิดความปลอดภัยในชีวิตและ  
ทรัพย์สิน โดยเฉพาะช่วงเวลากลางคืน จึงมีความจำเป็นต้องดำเนินการช่วยเหลือความ

เดือดร้อนของประชาชน และเนื่องจากครุภัณฑ์ที่ใช้งานอยู่ในปัจจุบันไม่เพียงพอต่อการกิจและปริมาณงานที่เพิ่มขึ้น ประกอบกับงบประมาณประจำปีไม่ได้ตั้งรองรับไว้ จึงมีความจำเป็นต้องขอใช้เงินสะสมเพื่อจัดซื้อครุภัณฑ์ เพื่อให้การปฏิบัติงานของหน่วยงานเป็นไปอย่างมีประสิทธิภาพและเป็นไปเพื่อประโยชน์ของทางราชการและประชาชน

อาศัยระเบียบกระทรวงมหาดไทยว่าด้วยการรับเงิน เบิกจ่ายเงิน การฝากเงิน การเก็บรักษาเงิน และการตรวจเงินขององค์กรปกครองท้องถิ่น พ.ศ. ๒๕๖๖ หมวด ๘ เงินสะสม ภายใต้บังคับข้อ ๙๗ สามารถจ่ายเงินสะสมเมื่อได้รับอนุมัติจากสภาท้องถิ่น จ่ายเงินสะสมในครั้งนี้ จำนวน ๓๑ โครงการ จำนวนเงินทั้งสิ้น ๓๐,๐๕๐,๑๓๐.๐๐ บาท ประกอบกับองค์การบริหารส่วนตำบลวังม่วงมีงบประมาณเงินสะสมอยู่เพียงพอ ดังนี้

เงินสะสมตามบัญชีเงินฝากธนาคารที่นำไปใช้ได้ ณ วันที่ ๓๐ กันยายน ๒๕๖๘

๕๕,๔๕๗,๒๔๐.๙๕ บาท

หัก เงินสมทบกองทุนส่งเสริมกิจการขององค์กรปกครองส่วนท้องถิ่น

๔๔๓,๙๙๗.๓๓ บาท

**สำรองตามระเบียบฯ**

- ๑. ค่าใช้จ่ายด้านบุคลากรไม่น้อยกว่า ๓ เดือน ๑๑,๐๐๐,๐๐๐ บาท
- ๒. ร้อยละ ๑๕ ของงบประมาณรายจ่ายประจำปี ๙,๐๐๐,๐๐๐ บาท
- ๓. เงินสะสมคงเหลือขั้นต่ำตามระเบียบ ๒๐,๐๐๐,๐๐๐ บาท

คงเหลือเงินสะสมตามบัญชีเงินฝากธนาคารที่นำไปใช้ได้หลังหักเงินสมทบกองทุนฯ

๓๕,๐๑๓,๒๔๓.๖๒ บาท

สำรองตามระเบียบฯ และเงินสะสมคงเหลือขั้นต่ำตามระเบียบฯ

- หัก เงินสะสมที่ได้รับอนุมัติแล้วในปีปัจจุบัน -
  - ถอนคืนเงินรายรับข้ามปีงบประมาณ -
  - บวก เงินสะสมที่เหลือจากการอนุมัติหลังจากการก่อกำหนดผูกพันแล้ว -
  - รับคืนเงินรายจ่าย/รับรายได้ข้ามปีงบประมาณตกเป็นเงินสะสม ๔๒,๐๔๘.๕๐ บาท
- คงเหลือเงินสะสมตามบัญชีเงินฝากธนาคารที่นำไปใช้ได้ ณ วันที่ ๒๓ มกราคม ๒๕๖๙
- ๓๕,๐๕๕,๒๙๒.๑๒ บาท

**การใช้จ่ายเงินสะสม**

**ขององค์การบริหารส่วนตำบลวังม่วง**

**ครั้งที่ ๑ ประจำปีงบประมาณ พ.ศ. ๒๕๖๙**

ตามที่สภาองค์การบริหารส่วนตำบลวังม่วง ได้อนุมัติขออนุมัติงบประมาณรายจ่ายประจำปี พ.ศ. ๒๕๖๙ ซึ่งไม่เพียงพอแก่การจัดให้มีบริการแก่ประชาชนโดยตรง มีความจำเป็นเร่งด่วนในการแก้ไขปัญหาความเดือดร้อนให้กับประชาชนในพื้นที่ และมีความจำเป็นที่จะต้องจ่ายนอกเหนือจากที่ได้กำหนดไว้ในขออนุมัติงบประมาณรายจ่ายประจำปี

ฉะนั้น อาศัยระเบียบกระทรวงมหาดไทยว่าด้วยการรับเงิน การเบิกจ่ายเงิน การฝากเงิน การเก็บรักษาเงินและการตรวจเงินขององค์กรปกครองส่วนท้องถิ่น พ.ศ. ๒๕๖๖ หมวด ๘ เงินสะสม ภายใต้บังคับข้อ ๙๗ สามารถใช้จ่ายเงินสะสมเมื่อได้รับอนุมัติจากสภาท้องถิ่น โดยได้รับอนุมัติจากสภาท้องถิ่นภายใต้เงื่อนไข (๑) ให้กระทำได้เฉพาะภารกิจซึ่งอยู่ในอำนาจหน้าที่ขององค์กรปกครองส่วนท้องถิ่นซึ่งเป็นค่าครุภัณฑ์ ค่าที่ดินและสิ่งก่อสร้าง ซึ่งงบประมาณรายจ่าย ดังนี้

ใช้จ่ายเงินสะสม	จำนวน	๓๐,๐๒๒,๙๓๐.๐๐ บาท	แยกเป็น
(๑) แผนงานบริหารงานทั่วไป			
ค่าครุภัณฑ์	ยอดรวม	๓,๐๐๓,๖๐๐.๐๐ บาท	
(๒) แผนงานการรักษาความสงบภายใน			
ค่าครุภัณฑ์	ยอดรวม	๑,๘๘๕,๔๓๐.๐๐ บาท	
(๓) แผนงานการศึกษา			
ค่าครุภัณฑ์	ยอดรวม	๒๒,๐๐๐.๐๐ บาท	
(๔) แผนงานอุตสาหกรรมและการโยธา			
ค่าครุภัณฑ์	ยอดรวม	๒๕,๑๑๑,๙๐๐.๐๐ บาท	

การใช้จ่ายเงินสะสมให้ถือปฏิบัติตามระเบียบคำสั่งของกระทรวงมหาดไทยโดยเคร่งครัด ประหยัดและรอบคอบ และให้นายกองคการบริหารส่วนตำบลปฏิบัติการเบิกจ่ายเงินที่ได้รับอนุมัติให้เป็นไปตามระเบียบการเบิกจ่ายเงินขององค์การบริหารส่วนตำบล

-ขอเชิญเจ้าหน้าที่แต่ละกองชี้แจงรายละเอียดครับ

เรียน ประธานสภาฯ ท่านสมาชิกสภาองค์การบริหารส่วนตำบลวังม่วง ผู้ทรงเกียรติทุกท่าน และผู้เข้าร่วมประชุมทุกท่าน

รายละเอียดงบประมาณการใช้จ่ายเงินสะสม  
ครั้งที่ ๑ ประจำปีงบประมาณ พ.ศ. ๒๕๖๙  
ขององค์การบริหารส่วนตำบลวังม่วง  
อำเภอวังม่วง จังหวัดสระบุรี  
หน่วยงาน สำนักปลัด

งานบริหารงานทั่วไป	จำนวน	๑,๙๒๕,๖๐๐ บาท
งบลงทุน	จำนวน	๑,๙๒๕,๖๐๐ บาท
ค่าครุภัณฑ์	จำนวน	๑,๙๒๕,๖๐๐ บาท
ครุภัณฑ์สำนักงาน	จำนวน	๑๖๗,๘๐๐ บาท
๑) โต๊ะทำงานผู้บริหาร	จำนวน	๓๕,๐๐๐ บาท
เพื่อจ่ายเป็นค่าจัดซื้อโต๊ะทำงานผู้บริหารสำหรับนายกองคการบริหารส่วนตำบล จำนวน ๑ ชุด ๆ ละไม่เกิน ๓๕,๐๐๐ บาท สำหรับใช้ประจำ ณ ห้องปฏิบัติงานนายกองคการบริหารส่วนตำบล (สำนักปลัด) คุณลักษณะโต๊ะทำงานผู้บริหาร ๑ ชุด ประกอบด้วย		
๑) โต๊ะทำงาน แบบไม้เคลือบสีโพลียูรีเทน มีกระจกวางรองหน้าโต๊ะ และมีลิ้นชักสำหรับเก็บอุปกรณ์ ไม่น้อยกว่า ๒ ชั้น จำนวน ๑ ตัว		
๒) โต๊ะด้านข้างแบบยาว แบบไม้เคลือบสีโพลียูรีเทน มีกระจกวางรองหน้าโต๊ะ มีถาดสำหรับวางแป้นพิมพ์ และมีลิ้นชักสำหรับเก็บอุปกรณ์ ไม่น้อยกว่า ๒ ชั้นจำนวน ๑ ตัว		
๓) ตู้เก็บของ แบบไม้เคลือบสีโพลียูรีเทน มีลิ้นชักไม่น้อยกว่า ๒ ชั้น และมีล้อสำหรับเข็นเคลื่อนที่ จำนวน ๑ ตัว		
- เป็นราคาตามท้องตลาด เนื่องจากเป็นครุภัณฑ์ที่ไม่มีกำหนดไว้ในบัญชีราคามาตรฐานครุภัณฑ์ของหน่วยงานรัฐ		
- เพื่อใช้ในการปฏิบัติงานของนายกองคการบริหารส่วนตำบลวังม่วง		

น.ส.กิตติมาภรณ์  
หัวหน้าสำนักปลัดฯ

- ๒) ชุดรับแขก แบบ ๕ ที่นั่ง พร้อมโต๊ะกลางแบบกระจก จำนวน ๓๒,๐๐๐ บาท  
เพื่อจ่ายเป็นค่าจัดซื้อชุดรับแขก แบบ ๕ ที่นั่ง พร้อมโต๊ะกลางแบบกระจก จำนวน ๑ ชุด ๆ ละ  
ไม่เกิน ๓๒,๐๐๐ บาท สำหรับใช้ประจำห้องนายกองการ บริหารส่วนตำบล (สำนักปลัด)  
คุณลักษณะชุดรับแขก ๑ ชุด ประกอบด้วย
- ๑) เก้าอี้สำหรับ ๓ ที่นั่ง โครงชุดรับแขกผลิตจากไม้เนื้อแข็งประกอบขึ้นรูป เบาะที่นั่ง พนักพิง  
และที่พักแขนบุด้วยฟองน้ำ หุ้มด้วยหนังเทียม ขนาดไม่น้อยกว่า (ก) ๒๐๐ x (ล) ๘๐ x (ส) ๘๐  
เซนติเมตร จำนวน ๑ ตัว
  - ๒) เก้าอี้สำหรับ ๑ ที่นั่ง โครงชุดรับแขกผลิตจากไม้เนื้อแข็งประกอบขึ้นรูป เบาะที่นั่ง พนักพิง  
และที่พักแขนบุด้วยฟองน้ำ หุ้มด้วยหนังเทียม ขนาดไม่น้อยกว่า (ก) ๙๐ x (ล) ๘๐ x (ส) ๘๐  
เซนติเมตร จำนวน ๒ ตัว
  - ๓) โต๊ะกลางแบบกระจก ขนาดไม่น้อยกว่า (ก) ๑๐๐ x (ล) ๕๐ x (ส) ๔๐ เซนติเมตร จำนวน ๑ ตัว
- ๓) ชุดรับแขก แบบ ๕ ที่นั่ง พร้อมโต๊ะกลางแบบกระจก จำนวน ๑๖,๐๐๐ บาท  
เพื่อจ่ายเป็นค่าจัดซื้อชุดรับแขก แบบ ๕ ที่นั่ง พร้อมโต๊ะกลางแบบกระจก จำนวน ๑ ชุด ๆ ละ  
ไม่เกิน ๑๖,๐๐๐ บาท สำหรับใช้ประจำห้องรองนายกองการ บริหารส่วนตำบลวังม่วง (สำนัก  
ปลัด) คุณลักษณะชุดรับแขก ๑ ชุดประกอบด้วย
- (๑) เก้าอี้สำหรับ ๓ ที่นั่ง โครงและขาเก้าอี้ชุดรับแขกเป็นเหล็กชุบโครเมียม เบาะนั่งและพนัก  
พิงหลังบุด้วยหนังเทียม มีที่พักแขน จำนวน ๑ ตัว
  - (๒) เก้าอี้สำหรับ ๑ ที่นั่ง เบาะนั่งและพนักพิงหลังบุด้วยหนังเทียม มีที่พักแขน ขาเก้าอี้เป็น  
เหล็กชุบโครเมียม จำนวน ๒ ตัว
  - (๓) โต๊ะกลาง แบบกระจก เป็นขนาดที่ไม่น้อยกว่า (ก) ๑๑๐ x (ล) ๕๕ x (ส) ๔๕ เซนติเมตร
- ๔) โต๊ะคอมพิวเตอร์ แบบเหล็ก ขนาด ๔.๕ ฟุต จำนวน ๘,๘๐๐ บาท  
เพื่อจ่ายเป็นค่าจัดซื้อโต๊ะคอมพิวเตอร์ แบบเหล็ก ขนาดไม่น้อยกว่า ๔.๕ ฟุต หรือเป็นขนาดที่  
ไม่น้อยกว่า ๑๒๐ x ๖๗ x ๗๕ เซนติเมตร จำนวน ๑ ตัว ๆ ละไม่เกิน ๘,๘๐๐ บาท มีกระจก  
หน้าโต๊ะ และลิ้นชักไม่น้อยกว่า ๓ ช่อง พร้อมถาดวางแป้นพิมพ์ สำหรับใช้ปฏิบัติงานของ  
เจ้าหน้าที่ (สำนักปลัด)
- ๕) โต๊ะคอมพิวเตอร์ แบบเหล็ก ขนาด ๓.๕ ฟุต จำนวน ๔๐,๘๐๐ บาท  
เพื่อจ่ายเป็นค่าจัดซื้อโต๊ะคอมพิวเตอร์ แบบเหล็ก ขนาด ๓.๕ ฟุต หรือเป็นขนาดที่ไม่น้อยกว่า  
(ก) ๑๐๗ x (ล) ๖๗ x (ส) ๗๕ เซนติเมตร จำนวน ๖ ตัว ๆ ละไม่เกิน ๖,๘๐๐ บาท มีกระจกหน้า  
โต๊ะ และลิ้นชักไม่น้อยกว่า ๓ ช่อง พร้อมถาดวางแป้นพิมพ์ สำหรับใช้ปฏิบัติงานของเจ้าหน้าที่  
(สำนักปลัด)
- ๖) เก้าอี้สำนักงาน แบบมีพนักพิง จำนวน ๑๔,๐๐๐ บาท  
เพื่อจ่ายเป็นค่าจัดซื้อเก้าอี้สำนักงาน แบบมีพนักพิง จำนวน ๔ ตัว ๆ ละไม่เกิน ๓,๕๐๐ บาท  
เป็นขนาดที่ไม่น้อยกว่า ๖๐ x ๖๐ x ๘๐ เซนติเมตร เบาะที่นั่งและพนักพิงหุ้มด้วยหนังเทียม  
มีที่พักแขน ๒ ข้าง และโครงขาแบบตัวซีเป็นเหล็กชุบโครเมียม สำหรับใช้ปฏิบัติงานของ  
เจ้าหน้าที่ (สำนักปลัด)
- ๗) ตู้เหล็ก แบบ ๒ บานเลื่อน แบบทึบ ขนาด ๔ ฟุต จำนวน ๑๐,๖๐๐ บาท  
เพื่อจ่ายเป็นค่าจัดซื้อตู้เหล็ก ๒ บานเลื่อน แบบทึบ สำหรับเก็บเอกสาร ขนาด ๔ ฟุต หรือ  
เป็นขนาดไม่น้อยกว่า (ก) ๑๒๐ x (ล) ๔๐ x (ส) ๘๕ เซนติเมตร จำนวน ๒ หลัง ๆ ละไม่เกิน  
๕,๓๐๐ บาท สำหรับใช้เก็บเอกสารของทางราชการตลอดจนวัสดุ อุปกรณ์ที่ใช้สำหรับการ  
ปฏิบัติงาน(สำนักปลัด)

๘) ตู้เหล็ก แบบ ๒ บานเลื่อน แบบกระจก ขนาด ๔ ฟุต จำนวน ๑๐,๖๐๐ บาท  
 เพื่อจ่ายเป็นค่าจัดซื้อตู้เหล็ก ๒ บานเลื่อน แบบกระจก สำหรับเก็บเอกสาร ขนาด ๔ ฟุต หรือ  
 เป็นขนาดไม่น้อยกว่า (ก)๑๒๐ x (ล)๔๐ x (ส)๘๕ เซนติเมตร จำนวน ๒ หลัง ๆ ละไม่เกิน  
 ๕,๓๐๐ บาท สำหรับใช้เก็บเอกสารของทางราชการ ตลอดจนวัสดุ อุปกรณ์ที่ใช้สำหรับการ  
 ปฏิบัติงาน (สำนักปลัด)

ครุภัณฑ์โฆษณาและเผยแพร่ จำนวน ๑๐๗,๘๐๐ บาท  
 ๑) กล้องถ่ายรูป จำนวน ๑๐๗,๘๐๐ บาท

เพื่อจ่ายเป็นค่าจัดซื้อกล้องถ่ายรูป จำนวน ๑ เครื่องๆ ละไม่เกิน ๑๐๗,๘๐๐ บาท (สำนักปลัด)  
 โดยมีคุณลักษณะเฉพาะสังเขป ดังนี้

(๑) กล้องบันทึกภาพ

- เซนเซอร์ CMOS แบบฟูลเฟรม ความละเอียดไม่น้อยกว่า ๒๔.๒ ล้านพิกเซล
- การบันทึกภาพเคลื่อนไหวระดับ ๔K ๖๐p
- โปรไฟล์สี Log ๓ และ FHD ๑๘๐ P
- ถ่ายภาพต่อเนื่องได้สูงสุด ๔๐ เฟรมต่อวินาที
- ระบบออโต้โฟกัสเรียนรู้เชิงลึก EOS iTR AF X
- ระบบโฟกัสอัจฉริยะ Dual Pixel CMOS AF II
- หน้าจอขนาดไม่น้อยกว่า ๓ นิ้ว
- Wireless ๒.๔/๕ GHz Wi-Fi ๔ (๘๐๒.๑๑n), Bluetooth ๔.๒ control

(๒) เลนส์สำหรับกล้องบันทึกภาพ

- ขนาดฟิลเตอร์ ๗๗ มม.
- ขนาดรูรับแสงสูงสุด F/๔ (สำนักปลัด)

ครุภัณฑ์ยานพาหนะและขนส่ง จำนวน ๑,๖๕๐,๐๐๐ บาท

๑) รถโดยสาร (รถตู้) ๑๒ ที่นั่ง (ดีเซล) จำนวน ๑,๖๕๐,๐๐๐ บาท

เพื่อจ่ายเป็นค่าจัดซื้อรถโดยสาร (รถตู้) ๑๒ ที่นั่ง (ดีเซล) ปริมาตรกระบอกสูบไม่ต่ำกว่า ๒,๔๐๐  
 ซีซี หรือกำลังเครื่องยนต์ไม่ต่ำกว่า ๙๐ กิโลวัตต์ จำนวน ๑ คัน (สำนักปลัด)

คุณลักษณะเฉพาะสังเขป

(๑) เป็นรถโดยสาร (รถตู้) ๑๒ ที่นั่ง (ดีเซล) ปริมาตรกระบอกสูบไม่ต่ำกว่า ๒,๔๐๐ ซีซี หรือ  
 กำลังเครื่องยนต์สูงสุด ไม่ต่ำกว่า ๙๐ กิโลวัตต์

(๒) เป็นรถโดยสาร (รถตู้) หลังคาสูง มีคอนโซลบาร์หุ้มหนังเทียมอย่างดีตลอดแผงด้านหลัง  
 คนขับ ปูพื้นและกรุผนังด้วย ไวนิลหรือหนังเทียมหรือดีกว่าโดยรอบ ที่นั่งเป็นแบบแยกที่นั่งโดย  
 พนักพิงสามารถปรับเอนได้หลายระดับ ตลอดจนมีเข็มขัดนิรภัยสำหรับที่นั่งพนักงานขับรถและ  
 ที่นั่งผู้โดยสารทุกที่นั่ง

(๓) เป็นราคารวมเครื่องปรับอากาศ ฟิล์มกรองแสง เคลือบสีและพ่นกันสนิม

(๔) เป็นราคารวมภาษีสรรพสามิต ภาษีมูลค่าเพิ่ม ประกันภัยรถยนต์ ประเภทที่ ๑ ซ่อมห้ำ  
 พรบ.รถยนต์ (การประกันภัยรถยนต์ภาคบังคับ) ตลอดจนค่าใช้จ่ายอื่นๆ ที่เกี่ยวข้อง

แผนงานป้องกันและบรรเทาสาธารณภัย

งานป้องกันและบรรเทาสาธารณภัย จำนวน ๑,๘๘๕,๔๓๐ บาท

งบลงทุน จำนวน ๑,๘๘๕,๔๓๐ บาท

ค่าครุภัณฑ์ จำนวน ๑,๘๘๕,๔๓๐ บาท

ครุภัณฑ์ไฟฟ้าและวิทยุ จำนวน ๔๙๑,๘๐๐ บาท

๑) เครื่องรับ-ส่งวิทยุ ระบบ VHF/FM ชนิดมือถือ ๕ วัตต์ จำนวน ๑๐๘,๐๐๐ บาท  
เพื่อจ่ายเป็นค่าจัดซื้อเครื่องรับ-ส่งวิทยุ ระบบ VHF/FM ชนิดมือถือ ขนาดกำลังส่งไม่น้อยกว่า  
๕ วัตต์ จำนวน ๘ เครื่องๆ ละไม่เกิน ๑๒,๐๐๐ บาท สำหรับ สำหรับให้คณะผู้บริหารและ  
เจ้าหน้าที่งานป้องกันและบรรเทาสาธารณภัย เพื่อใช้ในการสื่อสารการรายงานสถานการณ์  
ต่างๆ เช่น สถานการณ์การเกิดภัยพิบัติในพื้นที่ และใช้ในการแจ้งเตือนภัยต่างๆ การ  
ประสานงานระหว่างองค์กรปกครองส่วนท้องถิ่น ส่วนราชการหรือเอกชน เป็นต้น(สำนักปลัด)  
คุณลักษณะสังเขป

- ขนาดกำลังส่ง ๕ วัตต์ ประกอบด้วย : ตัวเครื่อง แทนชาร์ท แบตเตอรี่ ๑ ก้อน สายอากาศ  
ยาง ที่หนีบเข็มขัด หนังสือคู่มือ

หมายเหตุ : ย่านความถี่สำหรับหน่วยงานราชการ VHF ๑๓๖-๑๗๔ MHz

๒) เครื่องรับ-ส่งวิทยุ ระบบ VHF/FM ชนิดประจำที่ ๑๐ วัตต์ จำนวน ๓๒,๒๐๐ บาท  
เพื่อจ่ายเป็นค่าจัดซื้อเครื่องรับ-ส่งวิทยุ ระบบ VHF/FM ชนิดประจำที่ ขนาดกำลังส่งไม่น้อย  
กว่า ๑๐ วัตต์ จำนวน ๑ เครื่องๆ ละไม่เกิน ๓๒,๒๐๐ บาท สำหรับใช้ประจำ ณ ห้อง  
ปฏิบัติงานงานป้องกันและบรรเทาสาธารณภัย เพื่อใช้ในการสื่อสารการรายงานสถานการณ์  
ต่างๆ เช่น สถานการณ์การเกิดภัยพิบัติในพื้นที่ และใช้ในการแจ้งเตือนภัยต่างๆ การ  
ประสานงานระหว่างองค์กรปกครองส่วนท้องถิ่น ส่วนราชการหรือเอกชน เป็นต้น(สำนักปลัด)  
คุณลักษณะเฉพาะสังเขป

- ขนาดกำลังส่ง ๑๐ วัตต์ ประกอบด้วย : ตัวเครื่อง พาวเวอร์ซัพพลาย ไมโครโฟน หนังสือคู่มือ  
หมายเหตุ : ย่านความถี่สำหรับหน่วยงานราชการ VHF ๑๓๖-๑๗๔ MHz

- เป็นไปตามเกณฑ์บัญชีราคามาตรฐานครุภัณฑ์ สำนักงบประมาณ ฉบับเดือน ธันวาคม  
๒๕๖๘

๓) เครื่องรับ-ส่งวิทยุ ระบบ VHF/FM ชนิดติดรถยนต์ ๒๕ วัตต์ จำนวน ๑๐๑,๖๐๐ บาท  
เพื่อจ่ายเป็นค่าจัดซื้อเครื่องรับ-ส่งวิทยุ ระบบ VHF/FM ชนิดติดรถยนต์ ขนาดกำลังส่งไม่น้อย  
กว่า ๒๕ วัตต์ จำนวน ๔ เครื่องๆ ละไม่เกิน ๒๕,๔๐๐ บาท สำหรับใช้ประจำรถยนต์ที่  
ปฏิบัติงานป้องกันและบรรเทาสาธารณภัย เพื่อใช้ในการสื่อสารการรายงานสถานการณ์ต่างๆ  
เช่น สถานการณ์การเกิดภัยพิบัติในพื้นที่ และใช้ในการแจ้งเตือนภัยต่างๆ การประสานงาน  
ระหว่างองค์กรปกครองส่วนท้องถิ่น ส่วนราชการหรือเอกชน เป็นต้น (สำนักปลัด)

คุณลักษณะเฉพาะสังเขป

- ขนาดกำลังส่ง ๒๕ วัตต์ ประกอบด้วย : ตัวเครื่อง ไมโครโฟน สายอากาศ อุปกรณ์ติดตั้งครบ  
ชุด หนังสือคู่มือ

หมายเหตุ : ย่านความถี่สำหรับหน่วยงานราชการ VHF ๑๓๖-๑๗๔ MHz

๔) ชุดไฟส่องสว่าง ขนาด ๑๕๐ วัตต์ แบบปรับทิศทาง จำนวน ๒๕๐,๐๐๐ บาท  
เพื่อจ่ายเป็นค่าจัดซื้อชุดไฟส่องสว่าง ขนาดไม่น้อยกว่า ๑๕๐ วัตต์ แบบปรับทิศทางและระดับ  
ความสูง จำนวน ๑ ชุดๆ ละไม่เกิน ๒๕๐,๐๐๐ บาท พร้อมติดตั้งจนแล้วเสร็จ ติดตั้งบน  
หลังคารถเคลื่อนที่เร็วๆ สำหรับใช้ในการปฏิบัติงานในพื้นที่ที่มีแสงสว่างไม่เพียงพอ (สำนัก  
ปลัด) คุณลักษณะสังเขป

๑. เป็นหลอดไฟชนิด LED จำนวนไม่น้อยกว่า ๔ ดวง/โคม กำลังไฟไม่น้อยกว่า ๑๕๐ วัตต์/ดวง  
ให้แสงสว่างไม่น้อยกว่า ๑๑,๐๐๐ ลูเมน/ดวง ใช้กับกระแสไฟตรง ๑๒ โวลต์ จากแบตเตอรี่

๒. ชุดดวงโคมสามารถหมุนได้ไม่น้อยกว่า ๓๕๐ องศา

๓. ควบคุมการทำงานและการปรับทิศทางด้วยรีโมทคอนโทรลมีสาย ความยาวของสายไม่  
น้อยกว่า ๑ เมตร

๔. ชุดเสาสามารถยืดสูงได้ไม่น้อยกว่า ๑.๕ เมตร และสามารถเก็บพับราบขนานกับแนวหลังคาได้

๕. ผลิตจากโรงงานที่ได้การรับรองมาตรฐาน ISO ๙๐๐๑

ครุภัณฑ์อื่น

จำนวน ๑,๓๙๓,๖๓๐ บาท

๑) เครื่องช่วยหายใจ แบบถังอัดอากาศชนิดสะพายหลัง จำนวน ๓๖๐,๐๐๐ บาท  
เพื่อจ่ายเป็นค่าจัดซื้อเครื่องช่วยหายใจ แบบถังอัดอากาศชนิดสะพายหลัง สำหรับเจ้าหน้าที่ปฏิบัติงานป้องกันและบรรเทาสาธารณภัยในการเข้าระงับเหตุ ควบคุมเหตุและช่วยเหลือเมื่อเกิดเหตุอัคคีภัยภายในอาคาร จำนวน ๒ ชุดๆ ละไม่เกิน ๑๘๐,๐๐๐ บาท พร้อมอุปกรณ์ต่างๆ ที่เกี่ยวข้อง (สำนักปลัด) ประกอบด้วย

๑. หน้ากากครอบใบหน้า พร้อมสายรัดศีรษะไม่น้อยกว่า ๕ จุด เลนส์หน้ากากทำจากวัสดุโพลีคาร์บอเนต ผู้ใช้สามารถพูดติดต่อกับผู้อื่นขณะสวมใส่ได้ ตามมาตรฐานการป้องกันภัย EN ๑๓๖ Class ๓ หรือดีกว่า และอุปกรณ์เครื่องช่วยหายใจ ตามมาตรฐานการป้องกันภัย EN ๑๓๗:๒๐๐๖ Type ๒ หรือดีกว่า

๒. ชุดสะพายหลัง มีสายรัดถัง ใช้สำหรับถังอัดอากาศได้ไม่น้อยกว่า ๔ ลิตร มีข้อต่อสวมเร็วบนสายส่งอากาศระหว่างชุดเรดตันกับชุดควบคุมแรงดัน

๓. ถังอากาศชนิดคาร์บอนคอมโพสิต เป็นถังอากาศชนิด NLL (Non-Limited Life) ขนาดไม่น้อยกว่า ๖ ลิตร แรงดัน ๓๐๐ บาร์ ใช้งานได้ไม่น้อยกว่า ๔๕ นาที เป็นถังที่ผลิตไม่เกิน ๑ ปี นับถัดจากวันที่ส่งมอบ อายุการใช้งานถึงและระยะเวลาการตรวจสอบสภาพถึง ระบุไว้ที่ฉลากของถังอากาศ

๔. ชุดลดแรงดัน มีเกลียวที่สามารถต่อเข้ากับถังอากาศ สามารถใช้กับถังอัดอากาศที่มีแรงดันสูงสุดไม่น้อยกว่า ๓๐๐ บาร์ มีเซฟตี้วาล์ว

๕. ชุดควบคุมแรงดัน สามารถจ่ายอากาศได้อย่างน้อย ๔๐๐ ลิตร/นาที มีสายส่งอากาศชุดที่สองชนิดสวมเร็ว สำหรับรองรับการแชร์อากาศให้กับทีมได้ และมีเกจวัดแรงดันเรืองแสงสามารถมองเห็นในที่มืด มีระบบสัญญาณเตือนดังต่อเนื่องเมื่ออากาศในถังเหลือน้อย

๖. มีกระเป่าบรรจุเครื่องช่วยหายใจพร้อมอุปกรณ์ที่เกี่ยวข้อง

๒) ชุดดับเพลิงในอาคาร

จำนวน ๔๑๗,๓๐๐ บาท

เพื่อจ่ายเป็นค่าจัดซื้อชุดดับเพลิงสำหรับใช้ภายในอาคาร จำนวน ๓ ชุด ๆ ละไม่เกินชุดละ ๑๓๙,๑๐๐ บาท สำหรับเจ้าหน้าที่ปฏิบัติงานการป้องกันและบรรเทาสาธารณภัยในการเข้าระงับเหตุ ควบคุมเหตุและช่วยเหลือประชาชนเมื่อเกิดเหตุอัคคีภัยภายในอาคารและสถานที่ต่างๆ ภายในพื้นที่ตำบลวังม่วง และตามที่ได้รับ การขอกำลังสนับสนุนจากองค์กรปกครองส่วนท้องถิ่นอื่น หน่วยงานราชการหรือเอกชน พร้อมอุปกรณ์ต่างๆ ที่เกี่ยวข้อง (สำนักปลัด)

คุณลักษณะสังเขป

๑. ชุดดับเพลิงในอาคาร ตามมาตรฐานการป้องกันภัย EN ๔๖๙:๒๐๐๕ หรือ EN ๔๖๙:๒๐๒๐ หรือดีกว่า ๑ ชุด ประกอบด้วย เสื่อ และกางเกงขายาว

๒. หมวกดับเพลิงใช้ภายในอาคาร พร้อมไฟฉายติดหมวก ตามมาตรฐานการป้องกันภัย EN ๔๖๙:๒๐๐๕ หรือ EN ๔๖๙:๒๐๒๐ หรือดีกว่า

๓. ผ้าคลุมศีรษะกันเปลวไฟ ชนิด ๒ ชั้น ตามมาตรฐานการป้องกันภัย EN ๑๓๙๑๑:๒๐๑๗ หรือดีกว่า

๔. ถุงมือดับเพลิง ความยาวไม่น้อยกว่า ๑๐ นิ้ว สามารถคลุมปลายแขนเสื้อ ตามมาตรฐานการป้องกันภัย EN ๖๕๓:๒๐๐๓ หรือดีกว่า

๕. รองเท้าผจญเพลิง แบบพื้นเหล็ก หัวเหล็ก มีหูจับ และแถบสะท้อนแสง ทรงสูงไม่น้อยกว่า ๒๕ เซนติเมตร ตามมาตรฐานการป้องกันภัย EN ๑๕๐๙๐:๒๐๑๒ หรือดีกว่า

๖. กระเป๋าสำหรับใช้เก็บชุดดับเพลิงพร้อมอุปกรณ์

๓) ชุดดับเพลิงนอกอาคาร

จำนวน ๑๑๗,๓๓๐ บาท

เพื่อจ่ายเป็นค่าจัดซื้อชุดดับเพลิงสำหรับใช้ภายนอกอาคาร จำนวน ๓ ชุดๆ ละไม่เกินชุดละ ๓๙,๑๑๐ บาท สำหรับเจ้าหน้าที่ปฏิบัติงานการป้องกันและบรรเทาสาธารณภัยในการเข้าระงับเหตุ ควบคุมเหตุและช่วยเหลือประชาชนเมื่อเกิดเหตุอัคคีภัยภายนอกอาคาร และสถานที่ต่างๆ ภายในพื้นที่ตำบลวังม่วง และตามที่ได้รับ การขอคำสั่งสนับสนุนจากองค์กรปกครองส่วนท้องถิ่นอื่น หน่วยงานราชการหรือเอกชน พร้อมอุปกรณ์ต่างๆ ที่เกี่ยวข้อง (สำนักปลัด)

คุณลักษณะสิ่งเซป

๑. ชุดดับเพลิงนอกอาคาร ตามมาตรฐานความปลอดภัย EN ๑ ชุด ประกอบด้วย เสื้อตัดเย็บแบบผ้า ๓ ชั้น มีปกสามารถพับลงและยกปิดคอได้ ปกคอสูงไม่น้อยกว่า ๓ นิ้ว และกางเกงขายาว ตัดเย็บจากผ้าชนิดเดียวกันกับตัวเสื้อ แบบมีสายคล้องไหล่ปรับขนาดความยาวได้ ทั้งเสื้อและกางเกง มีแถบสะท้อนแสงแบบกันไฟ

๒. หมวกดับเพลิง แบบมีผ้าบังคอ มีกระบังหน้าแบบปรับขึ้น-ลง ตามมาตรฐานความปลอดภัย EN ๔๔๓:๒๐๐๘ หรือดีกว่า

๓. ผ้าคลุมศีรษะ ชนิด ๒ ชั้น ตามมาตรฐานความปลอดภัย EN ๑๙๓๑๑:๒๐๑๗ หรือดีกว่า

๔. ถุงมือดับเพลิง ชนิดเคลือบซิลิโคน ซ้อมือยางยืดสามารถปรับระดับได้ด้วยตีนตุ๊กแก มีแถบสะท้อนแสง

๕. รองเท้าผจญเพลิง แบบพื้นเหล็ก หัวเหล็ก มีหูจับ และแถบสะท้อนแสง ทรงสูงไม่น้อยกว่า ๒๕ เซนติเมตร ตามมาตรฐานการป้องกันภัย EN ๑๕๐๙๐:๒๐๑๒ หรือดีกว่า

๖. กระเป๋าสำหรับใช้เก็บชุดดับเพลิงพร้อมอุปกรณ์

๔) เครื่องตัด-ถ่าง ระบบไฮดรอลิก

จำนวน ๔๙๙,๐๐๐ บาท

เพื่อจ่ายเป็นค่าจัดซื้อเครื่องตัด-ถ่าง ระบบไฮดรอลิก จำนวน ๑ ชุดๆ ละไม่เกินชุดละ ๔๙๙,๐๐๐ บาท สำหรับให้เจ้าหน้าที่ใช้ประโยชน์ในราชการเกี่ยวกับงานการป้องกันและบรรเทาสาธารณภัย ในการตัด งัด ค้ำยัน หรือถ่างโครงสร้างโลหะที่บิดเบี้ยว เพื่อเปิดทางและช่วยเหลือผู้บาดเจ็บ (สำนักปลัด) คุณลักษณะสิ่งเซป

๑. เครื่องต้นกำลัง ระบบไฮดรอลิก ชนิดเครื่องยนต์ ๔ จังหวะ กำลังขับไม่น้อยกว่า ๒ แรงม้า

๒. เครื่องคีมตัดและถ่างอยู่ในเครื่องเดียวกัน

๓. อุปกรณ์ค้ำยัน/ต้น/ถ่าง ระบบไฮดรอลิก

๔. สายไฮดรอลิก พร้อมมีข้อต่อชนิดสวมเร็วไร้แรงดัน ความยาวของชุดสายไฮดรอลิก ไม่น้อยกว่า ๕ เมตร

๕. ชุดแท่นบันไดรองไ้รถร ป้องกันการยุบตัว

๖. ชุดบล็อกรองล้อ (ลิ้มรองล้อ) สำหรับหนุนล้อ ไม่น้อยกว่า ๕ แบบ ได้แก่

- ชุดลิ้มรองล้อแบบสามเหลี่ยม ทรงสี่เหลี่ยมผืนผ้าขนาดเล็ก
- ชุดลิ้มรองล้อแบบสามเหลี่ยม ทรงสี่เหลี่ยมผืนผ้าขนาดใหญ่
- ชุดลิ้มรองล้อแบบสี่เหลี่ยม ทรงสี่เหลี่ยมจัตุรัสขนาดเล็ก
- ชุดลิ้มรองล้อแบบสี่เหลี่ยม ทรงสี่เหลี่ยมจัตุรัสขนาดกลาง
- ชุดลิ้มรองล้อแบบสี่เหลี่ยม ทรงสี่เหลี่ยมจัตุรัสขนาดใหญ่

๗. ถูงมือกั๊ยสำหรับใช้งานกับเครื่องตัด-ถ่าง สามารถป้องกันกระแสไฟฟ้าตรง DC จำนวนไม่น้อยกว่า ๔ คู่

นางสังวาลย์ สวงาม  
ประธานสภาฯ

๘. ชุดเครื่องมือกั๊ยเคลื่อนที่อเนกประสงค์ พร้อมบรรจุในกระเป๋าสำหรับที่ร้อยเข็มขัดตามที่หัวหน้าสำนักปลัดฯ ได้ดำเนินการชี้แจงรายละเอียดการจ่ายเงินสะสม ครั้งที่ ๑ ประจำปีงบประมาณ พ.ศ. ๒๕๖๙ ของสำนักปลัดฯ ไปแล้วนั้น มีสมาชิกท่านใดสอบถามเพิ่มเติมอีกหรือไม่คะ ถ้าหากไม่มีจึงเสนอให้ที่ประชุมพิจารณาอนุมัติเห็นชอบการจ่ายเงินสะสม ครั้งที่ ๑ ประจำปีงบประมาณ พ.ศ. ๒๕๖๙ ของสำนักปลัดฯ ขอให้ที่ประชุมยกมือให้การเห็นชอบด้วยคะ

มติที่ประชุม

มีมติเห็นชอบเป็นเอกฉันท์

มีมติ เห็นชอบ ๑๓ เสียง

ไม่เห็นชอบ - เสียง

งดออกเสียง ๒ เสียง (ประธานสภาฯ,รองประธานสภาฯ)

สรุปที่ประชุมมีมติเห็นชอบการจ่ายเงินสะสม ครั้งที่ ๑ ประจำปีงบประมาณ พ.ศ. ๒๕๖๙ ของสำนักปลัดฯ

นางสังวาลย์ สวงาม  
ประธานสภาฯ

ต่อไปเชิญกองคลัง ได้ดำเนินการชี้แจงรายละเอียดการจ่ายเงินสะสม ครั้งที่ ๑

ประจำปีงบประมาณ พ.ศ. ๒๕๖๙ ต่อที่ประชุมสภาองค์การบริหารส่วนตำบลวังม่วงคะ

น.ส.อรพรรณ โสภาน

เรียน ประธานสภาฯ ท่านสมาชิกสภาองค์การบริหารส่วนตำบลวังม่วง ผู้ทรงเกียรติทุกท่าน

หัวหน้าฝ่ายบริหารงานฯ และผู้เข้าร่วมประชุมทุกท่าน

รายละเอียดงบประมาณการใช้จ่ายเงินสะสม

ครั้งที่ ๑ ประจำปีงบประมาณ พ.ศ. ๒๕๖๙

ขององค์การบริหารส่วนตำบลวังม่วง

อำเภอวังม่วง จังหวัดสระบุรี

หน่วยงาน กองคลัง

\*\*\*\*\*

แผนงานบริหารงานทั่วไป

งานบริหารงานคลัง	จำนวน ๑,๐๗๘,๐๐๐ บาท
งบลงทุน	จำนวน ๑,๐๗๘,๐๐๐ บาท
ค่าครุภัณฑ์	จำนวน ๑,๐๗๘,๐๐๐ บาท
ครุภัณฑ์สำนักงาน	จำนวน ๒๙,๔๐๐ บาท
๑) แก้วสำนักงาน	จำนวน ๘,๔๐๐ บาท

เพื่อจ่ายเป็นค่าจัดซื้อแก้วสำนักงาน จำนวน ๓ ตัวๆ ละ ไม่เกิน ๒,๘๐๐บาท เป็นขนาดที่ไม่น้อยกว่า (ก) ๖๐ x (ล) ๖๕x (ส) ๙๕ เซนติเมตร เบาะนั่งและพนักพิงหลังจัดด้วยฟองน้ำ และหุ้มด้วยหนังเทียม เบาะนั่งสามารถปรับระดับขึ้น-ลง มีที่พักแขน และขาแก้วมีล้อสำหรับเคลื่อนที่ได้ (กองคลัง)

๒) โต๊ะทำงาน จำนวน ๒๑,๐๐๐ บาท  
 เพื่อจ่ายเป็นค่าจัดซื้อโต๊ะทำงานแบบเหล็ก ขนาด ๔ ฟุต หรือเป็นขนาดที่ไม่น้อยกว่า (ส) ๗๕ x (ก) ๑๒๐ x (ล) ๖๕ เซนติเมตร จำนวน ๓ ตัวๆ ละไม่เกิน ๗,๐๐๐.๐๐ บาทพร้อมกระจกหน้า โต๊ะ และมีลิ้นชักไม่น้อยกว่า ๓ ช่อง (กองคลัง)

ครุภัณฑ์ยานพาหนะและขนส่ง จำนวน ๙๘๓,๑๐๐ บาท

๑) รถบรรทุก (ดีเซล)ขนาด ๑ ตัน ปริมาตรกระบอกสูบไม่ต่ำกว่า จำนวน ๙๒๓,๐๐๐ บาท ๒,๔๐๐ ซีซี หรือกำลังเครื่องยนต์สูงสุดไม่ต่ำกว่า ๑๑๐ กิโลวัตต์ ขับเคลื่อน ๒ ล้อ (แบบ ดับเบิลแควี)

เพื่อจ่ายเป็นค่าจัดซื้อรถบรรทุก (ดีเซล) ขนาด ๑ ตัน ปริมาตรกระบอกสูบไม่ต่ำกว่า ๒,๔๐๐ ซี ซี หรือกำลังเครื่องยนต์สูงสุดไม่ต่ำกว่า ๑๑๐ กิโลวัตต์ ขับเคลื่อน ๒ ล้อ (แบบดับเบิลแควี) จำนวน ๑ คัน (กองคลัง) คุณลักษณะเฉพาะสังเขป

- (๑) เป็นกะบะสำเร็จรูป
- (๒) ห้องโดยสารเป็นแบบดับเบิลแควี ๔ ประตู
- (๓) เป็นราคารวมเครื่องปรับอากาศ

๒) รถจักรยานยนต์ ขนาด ๑๒๐ ซีซี จำนวน ๖๐,๑๐๐ บาท

เพื่อจ่ายเป็นค่าจัดซื้อรถจักรยานยนต์ ขนาด ๑๒๐ ซีซี จำนวน ๑ คัน ราคาไม่เกิน ๖๐,๑๐๐ บาท (กองคลัง)

ครุภัณฑ์คอมพิวเตอร์หรืออิเล็กทรอนิกส์ จำนวน ๖๕,๕๐๐ บาท

๑) เครื่องคอมพิวเตอร์ สำหรับงานประมวลผล แบบที่ ๑\*(จอแสดง จำนวน ๔๘,๐๐๐ บาท ภาพขนาดไม่น้อยกว่า ๒๓ นิ้ว)

เพื่อจ่ายเป็นค่าจัดซื้อเครื่องคอมพิวเตอร์ สำหรับงานประมวลผล แบบที่ ๑ \* (จอแสดงภาพ ขนาดไม่น้อยกว่า ๒๓ นิ้ว) ราคา ๒๔,๐๐๐ บาท จำนวน ๒ เครื่อง (กองคลัง)

๒) เครื่องสำรองไฟฟ้า ขนาด ๘๐๐ VA จำนวน ๑๗,๕๐๐ บาท

เพื่อจ่ายเป็นค่าจัดซื้อเครื่องสำรองไฟฟ้า ขนาด ๘๐๐ VA จำนวน ๗ เครื่องๆละ ไม่เกิน ๒,๕๐๐ บาท (กองคลัง)

นางสังวาลย์ สวยงาม ประธานสภาฯ  
 ตามที่หัวหน้าฝ่ายการคลังฯ ได้ดำเนินการชี้แจงรายละเอียดการจ่ายเงินสะสม ครั้งที่ ๑ ประจำปีงบประมาณ พ.ศ. ๒๕๖๙ ของกองคลัง ไปแล้วนั้น มีสมาชิกท่านใดสอบถามเพิ่มเติมอีกหรือไม่คะ ถ้าหากไม่มีจึงเสนอให้ที่ประชุมพิจารณาอนุมัติเห็นชอบการจ่ายเงินสะสม ครั้งที่ ๑ ประจำปีงบประมาณ พ.ศ. ๒๕๖๙ ของกองคลัง ขอให้ที่ประชุมยกมือให้การเห็นชอบด้วยคะ  
 มติที่ประชุม  
 มีมติ เห็นชอบ ๑๓ เสียง  
 ไม่เห็นชอบ - เสียง  
 งดออกเสียง ๒ เสียง (ประธานสภาฯ,รองประธานสภาฯ)

สรุปที่ประชุมมีมติเห็นชอบการจ่ายเงินสะสม ครั้งที่ ๑ ประจำปีงบประมาณ พ.ศ. ๒๕๖๙ ของกองคลัง

พักรับประทานอาหารกลางวัน เวลา ๑๒.๐๐ น.  
เริ่มประชุม เวลา ๑๓.๐๐ น.

นางสังวาลย์ สวยงาม  
ประธานสภาฯ  
นางเสาวรัตน์ ยศธิศักดิ์  
ผอ.กองการศึกษา

ต่อไปเชิญกองการศึกษา ได้ดำเนินการชี้แจงรายละเอียดการจ่ายเงินสะสม ครั้งที่ ๑ ประจำปีงบประมาณ พ.ศ. ๒๕๖๙ ต่อที่ประชุมสภาองค์การบริหารส่วนตำบลวังม่วงคะเรียน ประธานสภาฯ ท่านสมาชิกสภาองค์การบริหารส่วนตำบลวังม่วง ผู้ทรงเกียรติทุกท่าน และผู้เข้าร่วมประชุมทุกท่าน

รายละเอียดงบประมาณการใช้จ่ายเงินสะสม  
ครั้งที่ ๑ ประจำปีงบประมาณ พ.ศ. ๒๕๖๙  
ขององค์การบริหารส่วนตำบลวังม่วง  
อำเภอวังม่วง จังหวัดสระบุรี  
หน่วยงาน กองการศึกษา ศาสนา และวัฒนธรรม

\*\*\*\*\*

แผนงานการศึกษา

งานบริหารทั่วไปเกี่ยวกับการศึกษา	จำนวน ๒๒,๐๐๐ บาท
งบลงทุน	จำนวน ๒๒,๐๐๐ บาท
ค่าครุภัณฑ์	จำนวน ๒๒,๐๐๐ บาท
ครุภัณฑ์สำนักงาน	จำนวน ๒๒,๐๐๐ บาท
๑) โต๊ะคอมพิวเตอร์ แบบเหล็ก ขนาด ๓.๕ ฟุต	จำนวน ๑๖,๐๐๐ บาท
เพื่อจ่ายเป็นค่าจัดซื้อโต๊ะคอมพิวเตอร์ แบบเหล็ก ขนาด ๓.๕ ฟุต หรือเป็นขนาดที่ไม่น้อยกว่า (ก)๑๐๗ x (ล)๖๗ x (ส)๗๕ เซนติเมตร จำนวน ๒ ตัวๆ ละไม่เกิน ๘,๐๐๐ บาท และ	
ลิ้นชักไม่น้อยกว่า ๓ ช่อง พร้อมถาดวางแป้นพิมพ์ สำหรับใช้ปฏิบัติงานของเจ้าหน้าที่ (กองการศึกษาฯ)	
๒) เก้าอี้สำนักงาน แบบมีพนักพิง	จำนวน ๖,๐๐๐ บาท
เพื่อจ่ายเป็นค่าจัดซื้อเก้าอี้สำนักงาน แบบมีพนักพิง จำนวน ๒ ตัวๆ ละไม่เกิน ๓,๐๐๐ บาท เป็นขนาดที่ไม่น้อยกว่า (ก) ๖๐ x (ล) ๖๕ x (ส) ๙๕ เซนติเมตร เบาะนั่งและพนักพิงหลังจัดด้วย	
ฟองน้ำ และหุ้มด้วยหนังเทียม เบาะนั่งสามารถปรับระดับขึ้น-ลง มีที่พักแขน และขาเก้าอี้มีล้อ	
สำหรับเคลื่อนที่ได้ (กองการศึกษาฯ)	

นางสังวาลย์ สวยงาม  
ประธานสภาฯ

ตามที่ผู้อำนวยการกองการศึกษาฯ ได้ดำเนินการชี้แจงรายละเอียดการจ่ายเงินสะสม ครั้งที่ ๑ ประจำปีงบประมาณ พ.ศ. ๒๕๖๙ ของกองการศึกษาฯ ไปแล้วนั้น มีสมาชิกท่านใดสอบถามเพิ่มเติมหรือไม่คะ ถ้าหากไม่มีจึงเสนอให้ที่ประชุมพิจารณาลงมติเห็นชอบการจ่ายเงินสะสม ครั้งที่ ๑ ประจำปีงบประมาณ พ.ศ. ๒๕๖๙ ของกองการศึกษาฯ ขอให้ที่ประชุมยกมือให้การเห็นชอบด้วยคะ

มติที่ประชุม

มีมติเห็นชอบเป็นเอกฉันท์

มีมติ เห็นชอบ ๑๓ เสียง

ไม่เห็นชอบ - เสียง

งดออกเสียง ๒ เสียง (ประธานสภาฯ,รองประธานสภาฯ)

สรุปที่ประชุมมีมติเห็นชอบการจ่ายเงินสะสม ครั้งที่ ๑ ประจำปีงบประมาณ พ.ศ. ๒๕๖๙ ของกองการศึกษาฯ

นางสังวาลย์ สวยงาม  
ประธานสภาฯ  
น.ส.กรภัทร เรืองศรี  
นักจัดการงานทั่วไป

ต่อไปเชิญกองช่าง ได้ดำเนินการชี้แจงรายละเอียดการจ่ายเงินสะสม ครั้งที่ ๑ ประจำปีงบประมาณ พ.ศ. ๒๕๖๙ ต่อที่ประชุมสภาองค์การบริหารส่วนตำบลวังม่วงคะเรียน ประธานสภาฯ ท่านสมาชิกสภาองค์การบริหารส่วนตำบลวังม่วง ผู้ทรงเกียรติทุกท่านและผู้เข้าร่วมประชุมทุกท่าน

รายละเอียดงบประมาณการใช้จ่ายเงินสะสม  
ครั้งที่ ๑ ประจำปีงบประมาณ พ.ศ. ๒๕๖๙  
ขององค์การบริหารส่วนตำบลวังม่วง  
อำเภอวังม่วง จังหวัดสระบุรี  
หน่วยงาน กองช่าง

\*\*\*\*\*

แผนงานอุตสาหกรรมและการโยธา

งานบริหารทั่วไปเกี่ยวกับอุตสาหกรรมและการโยธา	จำนวน ๘๗,๙๐๐ บาท
งบลงทุน	จำนวน ๘๗,๙๐๐ บาท
ค่าครุภัณฑ์	จำนวน ๘๗,๙๐๐ บาท
ครุภัณฑ์สำนักงาน	จำนวน ๒๒,๔๐๐ บาท
๑) โต๊ะทำงาน	จำนวน ๑๔,๐๐๐ บาท
เพื่อจ่ายเป็นค่าจัดซื้อโต๊ะทำงาน แบบเหล็ก ขนาด ๔ ฟุต หรือขนาดไม่น้อยกว่า ๑๒๓ x (สี่ก) ๖๗ x ๗๕ ซม. มีลิ้นชักเก็บของไม่น้อยกว่า ๔ ช่อง จำนวน ๒ ชุด ๆ ๗,๐๐๐ บาท (กองช่าง)	
- เป็นราคาตามท้องตลาด เนื่องจากเป็นครุภัณฑ์ที่ไม่มีกำหนดไว้ในบัญชีราคามาตรฐานครุภัณฑ์ของหน่วยงานรัฐ	
- เพื่อใช้ในการปฏิบัติงานของกองช่างองค์การบริหารส่วนตำบลวังม่วง	
- เป็นไปตามหนังสือกรมส่งเสริมการปกครองท้องถิ่น ที่ มท ๐๘๐๘.๒/ว ๑๐๙๕ ลงวันที่ ๒๘ พฤษภาคม ๒๕๖๔	
๒) เก้าอี้สำนักงาน	จำนวน ๘,๔๐๐ บาท
เพื่อจ่ายเป็นค่าจัดซื้อเก้าอี้สำนักงาน ขนาดไม่น้อยกว่า (ก) ๖๐ x (ล) ๖๕ x (ส) ๙๕ เซนติเมตร เบาะนั่งและพนักพิงหลังจัดด้วยฟองน้ำ และหุ้มด้วยหนังเทียม เบาะนั่งสามารถปรับระดับขึ้น-ลง มีที่พักแขน และขาเก้าอี้มีล้อสำหรับเคลื่อนที่ได้ จำนวน ๓ ตัวๆ ละไม่เกิน ๒,๘๐๐ บาท (กองช่าง)	
- เป็นราคาตามท้องตลาด เนื่องจากเป็นครุภัณฑ์ที่ไม่มีกำหนดไว้ในบัญชีราคามาตรฐานครุภัณฑ์ของหน่วยงานรัฐ	
- เพื่อใช้ในการปฏิบัติงานของกองช่างองค์การบริหารส่วนตำบลวังม่วง	
- เป็นไปตามหนังสือกรมส่งเสริมการปกครองท้องถิ่น ที่ มท ๐๘๐๘.๒/ว ๑๐๙๕ ลงวันที่ ๒๘ พฤษภาคม ๒๕๖๔	
ครุภัณฑ์คอมพิวเตอร์หรืออิเล็กทรอนิกส์	จำนวน ๖๕,๕๐๐ บาท
๑) เครื่องคอมพิวเตอร์ สำหรับงานประมวลผล แบบที่ ๑*(จอแสดง จำนวน ๔๘,๐๐๐ บาท ภาพขนาดไม่น้อยกว่า ๒๓ นิ้ว)	

เพื่อจ่ายเป็นค่าเครื่องคอมพิวเตอร์ สำหรับงานประมวลผล แบบที่ ๑ \* (จอแสดงภาพขนาดไม่น้อยกว่า ๒๓ นิ้ว) ราคา ๒๔,๐๐๐ บาท จำนวน ๒ เครื่อง สำหรับใช้ประจำ ณ ห้องกองช่างองค์การบริหารส่วนตำบลวังม่วง (กองช่าง) ประกอบด้วย

- มีหน่วยประมวลผลกลาง (CPU) ที่มีแกนหลักรวมกันไม่น้อยกว่า ๘ แกนหลัก (๘ core) และแกนเสมือนรวมกันไม่น้อยกว่า ๘ แกนเสมือน (๘ Thread) และมีเทคโนโลยีเพิ่มสัญญาณนาฬิกาได้ ในกรณีที่ต้องใช้ความสามารถในการประมวลผลสูง (Turbo Boost หรือ Max Boost) โดยมีความเร็วสัญญาณนาฬิกาสูงสุด ไม่น้อยกว่า ๔.๖ GHz จำนวน ๑ หน่วย

- หน่วยประมวลผลกลาง (CPU) มีหน่วยความจำแบบ Cache Memory รวมในระดับ (Level) เดียวกันขนาดไม่น้อยกว่า ๑๖ MB

- มีหน่วยประมวลผลเพื่อแสดงภาพโดยมีคุณลักษณะอย่างใดอย่างหนึ่ง หรือดีกว่า ดังนี้

๑) เป็นแผงวงจรเพื่อแสดงภาพแยกจากแผงวงจรหลักที่มีหน่วยความจำ ขนาดไม่น้อยกว่า ๒ GB หรือ

๒) มีหน่วยประมวลผลเพื่อแสดงภาพติดตั้งอยู่ภายในหน่วยประมวลผลกลาง แบบ Graphics Processing Unit ที่สามารถใช้หน่วยความจำหลักในการแสดงภาพขนาดไม่น้อยกว่า ๒ GB หรือ

๓) มีหน่วยประมวลผลเพื่อแสดงภาพที่มีความสามารถในการใช้หน่วยความจำหลักในการแสดงภาพขนาดไม่น้อยกว่า ๒ GB

- มีหน่วยความจำหลัก (RAM) ชนิด DDR๕ หรือดีกว่า มีขนาดไม่น้อยกว่า ๑๖ GB

- มีหน่วยจัดเก็บข้อมูลชนิด Solid State Drive ขนาดความจุไม่น้อยกว่า ๕๐๐ GB จำนวน ๑ หน่วย

- มีช่องเชื่อมต่อระบบเครือข่าย (Network Interface) แบบ ๑๐/๑๐๐/๑๐๐๐ Base-T หรือดีกว่า จำนวนไม่น้อยกว่า ๑ ช่อง

- มีช่องเชื่อมต่อ (Interface) แบบ USB ๒.๐ หรือดีกว่า ไม่น้อยกว่า ๓ ช่อง

- มีแป้นพิมพ์และเมาส์

- มีจอแสดงภาพขนาดไม่น้อยกว่า ๒๓ นิ้ว จำนวน ๑ หน่วย

๒) เครื่องสำรองไฟฟ้า ขนาด ๘๐๐ VA

จำนวน ๑๗,๕๐๐ บาท

เพื่อจ่ายเป็นค่าจัดซื้อเครื่องสำรองไฟฟ้า ขนาด ๘๐๐ VA จำนวน ๗ เครื่องๆละ ไม่เกิน ๒,๕๐๐ บาท สำหรับใช้ประจำ ณ ห้องกองช่างองค์การบริหารส่วนตำบลวังม่วง (กองช่าง) โดยมีคุณลักษณะพื้นฐาน ดังนี้

(๑) มีกำลังไฟฟ้าขาออก (Output) ไม่น้อยกว่า ๘๐๐ VA (๔๘๐ Watts)

(๒) สามารถสำรองไฟฟ้าได้ไม่น้อยกว่า ๑๕ นาที

- เป็นราคาที่มีกำหนดไว้ในบัญชีราคามาตรฐานครุภัณฑ์ของหน่วยงานรัฐ

- เพื่อใช้ในการปฏิบัติงานของกองช่างองค์การบริหารส่วนตำบลวังม่วง

- เป็นไปตามหนังสือกรมส่งเสริมการปกครองท้องถิ่น ที่ มท ๐๘๐๘.๒/ว ๑๐๙๕ ลงวันที่ ๒๘ พฤษภาคม ๒๕๖๔

- ต่อไปขอเชิญ นายณัฐวุฒิ จักขุมาศ ตำแหน่ง ผู้ช่วยนายช่างโยธา ชี้แจงรายละเอียดโครงการในลำดับต่อไปค่ะ

นายณัฐวุฒิ จักขุมาศ  
ผู้ช่วยนายช่างโยธาฯ

เรียน ประธานสภาฯ ท่านสมาชิกสภาองค์การบริหารส่วนตำบลวังม่วง ผู้ทรงเกียรติทุกท่าน  
และผู้เข้าร่วมประชุมทุกท่าน

งานก่อสร้าง จำนวน ๒๕,๐๒๔,๐๐๐ บาท

งบลงทุน จำนวน ๒๕,๐๒๔,๐๐๐ บาท

ค่าครุภัณฑ์ จำนวน ๒๕,๐๒๔,๐๐๐ บาท

ครุภัณฑ์ไฟฟ้าและวิทยุ

๑) โครงการติดตั้งไฟฟ้าแสงสว่างแบบโซลาเซลล์ภายในตำบลวังม่วง

จำนวน ๒๕,๐๒๔,๐๐๐ บาท

เพื่อจ่ายเป็นค่าติดตั้งชุดเสาไฟถนนโคมไฟแอลอีดีพลังงานแสงอาทิตย์แบบประกอบในชุด  
เดียวกัน (Integrated Solar Cell LED Streetlight with Pole) รุ่น KELLI - ๑๖๐๐๘  
ประกอบด้วย (กองช่าง)

๑.๑) เสาไฟเหล็กชุบกัลวาไนซ์ ความสูง ๘ เมตร

๑.๒) ฐานรากแบบหลายเข็ม ขนาดความยาว ๑.๕ เมตร จำนวน ๔ ต้น/ชุด

๑.๓) โคมไฟถนนหลอดแอลอีดีพลังงานแสงอาทิตย์ ๖๐ วัตต์ รุ่น RCSOS๖๐L-๑๖๕CW๕๐

ราคาชุดละ ๖๔,๐๐๐ จำนวน ๓๙๑ ชุด

(รายละเอียดตามบัญชีนวัตกรรมไทย โดยสำนักงานประมาณ ฉบับเพิ่มเติม เดือนตุลาคม ๒๕๖๘  
ครุภัณฑ์ไฟฟ้า อิเล็กทรอนิกส์ และโทรคมนาคม รหัส ๐๗๐๒๐๐๓๗)

หมายเหตุ : ราคานี้รวมค่าติดตั้งและค่าขนส่งแล้ว

(รายละเอียดตามแผนผังและบริเวณติดตั้ง) ตามแบบองค์การบริหารส่วนตำบลวังม่วง

- เป็นไปตามแผนพัฒนาท้องถิ่น (พ.ศ. ๒๕๖๖ - ๒๕๗๐) เปลี่ยนแปลง ครั้งที่ ๑ พ.ศ. ๒๕๖๙  
ลำดับที่ ๑ หน้าที่ ๑ - ๒

นางสังวาลย์ สวยงาม  
ประธานสภาฯ

ตามที่กองช่าง ได้ดำเนินการชี้แจงรายละเอียดการจ่ายเงินสะสมครั้งที่ ๑ ประจำปี

งบประมาณพ.ศ. ๒๕๖๙ ของกองช่าง ไปแล้วนั้น มีสมาชิกท่านใดสอบถามเพิ่มเติมอีกหรือไม่

คะ ถ้าหากไม่มีจึงเสนอให้ที่ประชุมพิจารณาลงมติเห็นชอบการจ่ายเงินสะสม ครั้งที่ ๑ ประจำปี

งบประมาณ พ.ศ. ๒๕๖๙ ของกองช่าง ขอให้ที่ประชุมยกมือให้การเห็นชอบด้วยคะ

มติที่ประชุม

มีมติเห็นชอบเป็นเอกฉันท์

มีมติ เห็นชอบ ๑๓ เสียง

ไม่เห็นชอบ - เสียง

งดออกเสียง ๒ เสียง (ประธานสภาฯ,รองประธานสภาฯ)

สรุปที่ประชุมมีมติเห็นชอบการจ่ายเงินสะสม ครั้งที่ ๑ ประจำปีงบประมาณ พ.ศ. ๒๕๖๙  
ของกองช่าง

ระเบียบวาระที่ ๔

เรื่องอื่น ๆ (ถ้ามี)

นางสังวาลย์ สวยงาม  
ประธานสภาฯ

มีสมาชิกสภาองค์การบริหารส่วนตำบลวังม่วงท่านใดในที่ประชุม จะเสนอความคิดเห็น  
หรือเสนอแนะเพิ่มเติม หรือไม่ เชิญคะ

นางทิวพร บุญอนันต์  
เจ้าพนักงานธุรการ

เรียน ประธานสภาฯ ท่านสมาชิกสภาองค์การบริหารส่วนตำบลวังม่วง ผู้ทรงเกียรติทุกท่าน  
และผู้เข้าร่วมประชุมทุกท่าน ขอเรียนแจ้งเนื่องจากกองการศึกษาฯและวัฒนธรรม  
จะดำเนินการจัดทำแผนกีฬาสันหนนาการและมีวัตถุประสงค์แต่งตั้งคณะกรรมการดำเนินงานจึง  
ขอเรียนเชิญสมาชิกทุกท่านร่วมเป็นคณะกรรมการในครั้งนี้ด้วยคะ พร้อมทั้งตอนนี้อยู่ระหว่าง

การประสานงานกับภาคีเครือข่ายทุกภาคส่วนและสำรวจความต้องการของประชาชนภายใน ตำบลวังม่วงว่ามีความต้องการจะดำเนินการจัดตั้งกลุ่มกีฬานักกีฬาชนิดใดในหมู่บ้าน โดยเบื้องต้นได้ ดำเนินการสอบถาม หมู่ที่ ๑๖ บ้านหาดเล็บบยาว ๒ จะดำเนินการจัดตั้งกลุ่มกีฬามอเตอร์ไซด์ วิทยากร ซึ่งจะต้องมีการดำเนินการประชุมคณะกรรมการก่อน เพื่อการจัดตั้งกลุ่มขึ้น ซึ่งตอนนี้ ทางองค์การบริหารส่วนตำบลวังม่วงได้รับเรื่องแล้วและอยู่ระหว่างดำเนินการจัดเตรียมความพร้อมและประสานงานกับภาคีเครือข่ายภายในตำบลวังม่วงให้ถูกต้องต่อไปค่ะ จึงเรียนแจ้งมา เพื่อทราบ ขอขอบคุณค่ะ

นายเริงฤทธิ์ ธารสถาน  
ส.อบต.วังม่วง

เรียน ประธานสภาฯ ท่านสมาชิกสภาองค์การบริหารส่วนตำบลวังม่วง ผู้ทรงเกียรติทุกท่าน และผู้เข้าร่วมประชุมทุกท่าน ผมนายเริงฤทธิ์ ธารสถาน ส.อบต. หมู่ที่ ๑ บ้านท่าฤทธิ์ ผมอยาก ให้ทางท่านผู้บริหารพิจารณาชุดอุปกรณ์ทางน้ำด้วยครับ เช่นเสื้อชูชีพ เนื่องจากทางบ้านท่า ฤทธิ์ในช่วงนี้เป็นฤดูท่องเที่ยวครับ เกรงว่าอาจเกิดอันตรายทางน้ำได้ครับ

นายสัมภาษณ์ โพธิ์ศรี  
รองนายก อบต.

เรียนท่านสมาชิก หมู่ที่ ๑ ครับ สำหรับการกู้ชีพทางน้ำ ตอนนี้ทาง อบต.วังม่วงกำลังดำเนินการปรับปรุงเรือ ท้องแบนอยู่ครับ เหลือแค่ติดเครื่องยนต์ครับ ซึ่งมาตรฐานทางน้ำน่าจะไม่ว่ากว่า ๔๐ แรงม้าครับ และต้อง รอให้ผู้เชี่ยวชาญมาชี้แจงรายละเอียดก่อนครับ และจะต้องดำเนินการฝึกอบรมเจ้าหน้าที่ให้มีความรู้ความ เข้าใจในให้ความช่วยเหลือด้วยครับ ส่วนของอุปกรณ์ทาง อบต.วังม่วงจะพิจารณาในการจัดซื้อในลำดับต่อไป ครับ

นางสังวาลย์ สวยงาม  
ประธานสภาฯ

มีสมาชิกสภาองค์การบริหารส่วนตำบลวังม่วงท่านใดในที่ประชุม จะเสนอความคิดเห็น หรือเสนอแนะเพิ่มเติม หรือไม่ เชิญค่ะ ถ้าไม่มีมติฉันขอขอบคุณทุกท่านที่มาเข้าร่วมประชุมในวันนี้ค่ะ ขอ ปิดประชุมค่ะ

ปิดประชุม เวลา ๑๔.๐๐ น.

(ลงชื่อ) สิบตำรวจโท



ผู้จัดรายงานการประชุม

(สิริศักดิ์ หอมรื่น)

ปลัดองค์การบริหารส่วนตำบลวังม่วง/

เลขานุการสภาองค์การบริหารส่วนตำบลวังม่วง

คณะกรรมการตรวจสอบรายงานการประชุม

(ลงชื่อ)



ประธานกรรมการตรวจสอบรายงานการประชุม

(นายธีรยุทธ กองเทพ)

สมาชิกสภาองค์การบริหารส่วนตำบลวังม่วง หมู่ที่ ๑๐

(ลงชื่อ)



กรรมการตรวจสอบรายงานการประชุม

(นายสมบัติ กองนิก)

สมาชิกสภาองค์การบริหารส่วนตำบลวังม่วง หมู่ที่ ๕

(ลงชื่อ)

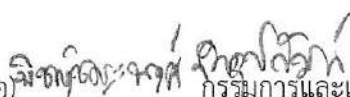

กรรมการและเลขานุการตรวจสอบรายงานการประชุม

(นายพิชญ์ชญาพงศ์ ขำอุปถัมภ์)

สมาชิกสภาองค์การบริหารส่วนตำบลวังม่วง หมู่ที่ ๑๑

รับรองรายงานการประชุม สภา อบต. วังม่วง ได้มีมติรับรองในคราวประชุมสภาฯ (สมัยวิสามัญ สมัยที่ ๑ ครั้งที่ ๑ ประจำปี พ.ศ. ๒๕๖๙ เมื่อวันที่ ๒๓ เดือน มีนาคม พ.ศ. ๒๕๖๙) ในคราวประชุมสภาฯ สมัยวิสามัญ สมัยที่ ๑ ครั้งที่ ๒ ประจำปี พ.ศ. ๒๕๖๙ เมื่อวันที่ ๒ เมษายน ๒๕๖๙

(ลงชื่อ)

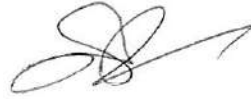

(นางสังวาลย์ สวยงาม)

ประธานสภาองค์การบริหารส่วนตำบลวังม่วง



## แบบแสดงรายการ ปริมาณงาน และราคา

กลุ่มงาน/งาน งานก่อสร้างอาคาร  
 ชื่อโครงการ/งานก่อสร้าง โครงการติดตั้งไฟฟ้าแสงสว่าง แบบโซลาเซลล์ ภายในตำบลวังม่วง  
 ลักษณะงาน ติดตั้งชุดเสาไฟถนนโคมไฟแอลอีดีพลังงานแสงอาทิตย์แบบประกอบในชุดเดียวกัน (Integrated Solar Cell led Streetlight with Pole)  
 (ตามบัญชีนวัตกรรมไทย ฉบับเพิ่มเติม ตุลาคม 2568 ลำดับที่ 29 รหัส 07020037) จำนวน 391 ชุด  
 ต.วังม่วง อ.วังม่วง จ.สระบุรี

สถานที่ก่อสร้าง  
 แบบเลขที่  
 หน่วยงานเจ้าของโครงการ/งานก่อสร้าง องค์การบริหารส่วนตำบลวังม่วง  
 กำหนดราคากลางโดย กองช่าง องค์การบริหารส่วนตำบลวังม่วง  
 เมื่อวันที่

หน่วย : บาท

ลำดับ ที่	รายการ	จำนวน	หน่วย	ค่าวัสดุ		ค่าแรงงาน		รวม ค่าวัสดุและแรงงาน	หมายเหตุ
				ราคาต่อหน่วย	จำนวนเงิน	ราคาต่อหน่วย	จำนวนเงิน		
	ไฟโซลาเซลล์พร้อมติดตั้ง รหัสบัญชีนวัตกรรมไทย 07020037 (ฉบับเพิ่มเติม ตุลาคม 2568)								
1	ชุดเสาไฟถนนโคมไฟแอลอีดีพลังงานแสงอาทิตย์ แบบประกอบ ในชุดเดียวกัน (Integrated Solar Cell LED Streetlight with Pole)	391.00	ชุด	64,000.00	25,024,000.00			25,024,000.00	
	1) รุ่น KELLI-16008 ประกอบด้วย								
	1.1) เสาไฟเหล็กชุบกัลวาไนซ์ ความสูง 8 เมตร								
	1.2) ฐานรากแบบหลายชั้น ขนาดความยาว 1.5 เมตร จำนวน 4 ต้น/ชุด								
	1.3) โคมไฟถนนหลอดแอลอีดีพลังงานแสงอาทิตย์ 60 วัตต์ รุ่น RCSOS60L-165CW50 จำนวน 1 โคม								
	หมายเหตุ :								
	1. ราคารับรวมค่าใช้จ่ายในการขนส่งและติดตั้ง								
	2. การรับประกันเป็นระยะเวลา 2 ปีทุกกรณีภายใต้การติดตั้ง ในที่โล่งแจ้ง ที่ไม่มีต้นไม้ อาคาร หรือ สิ่งบดบังแสงแดด								
<b>รวมค่าวัสดุ และค่าแรงงาน</b>								<b>25,024,000.00</b>	<b>บ/ท</b>

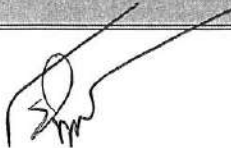
  
 .....ผู้ประมาณการ

(นายโยชิน ปานช้าง)

ผอ.กองช่าง อบต.มวกเหล็ก

  
 สิบตำรวจโท.....เห็นชอบ

(สิริศักดิ์ หอมรื่น)

ปลัด อบต.วังม่วง

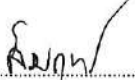
  
 .....อนุมัติ

( นายสันจตุรย์ บุญราศรี )

นายก อบต.วังม่วง



# บัญชีนวัตกรรมไทย

โดย

สำนักงบประมาณ

ฉบับเพิ่มเติม

ตุลาคม 2568



ลำดับ ที่	รหัส	ลักษณะงาน	หน่วย	ราคา (บาท) รวมภาษีมูลค่า เพิ่ม (9%)
28	07020022	<p>ชุดเสาไฟถนนปรับความสูงได้โดยวีธีระยะทางพร้อมโคมไฟถนน แอลอีดีพลังงานแสงอาทิตย์ (Height Adjustable Pole with LED solar cell Street Light)</p> <p>ชุดเสาไฟถนนปรับความสูงได้โดยวีธีระยะทางพร้อมโคมไฟถนน แอลอีดีพลังงานแสงอาทิตย์ 45 วัตต์</p> <p>ประกอบด้วย</p> <ol style="list-style-type: none"> <li>1) โคมไฟถนนแอลอีดีพลังงานแสงอาทิตย์ 45 วัตต์ จำนวน 1 โคม</li> <li>2) เสาไฟถนนปรับความสูงได้โดยวีธีระยะทาง จำนวน 1 ต้น</li> <li>3) ฐานรากเป็นเหล็ก ขนาดความยาว 2 เมตร จำนวน 1 ต้น</li> </ol> <p>หมายเหตุ :</p> <ol style="list-style-type: none"> <li>1. ราคานี้รวมค่าใช้จ่ายในการติดตั้งและขนส่งแล้ว</li> <li>2. เพิ่มผู้แทนจำหน่าย จำนวน 7 ราย</li> </ol>	ชุด	53,000.00
29	07020037	<p>ชุดเสาไฟถนนโคมไฟแอลอีดีพลังงานแสงอาทิตย์แบบประกอบ ในชุดเดียวกัน (Integrated Solar Cell LED Streetlight with Pole)</p> <ol style="list-style-type: none"> <li>1) รุ่น KE-L-15008 ประกอบด้วย <ol style="list-style-type: none"> <li>1.1) เสาไฟพลังงานแสงอาทิตย์ความสูง 3 เมตร</li> <li>1.2) ฐานรากแบบหลายเหลี่ยม ขนาดความยาว 1.5 เมตร จำนวน 4 ต้น/ชุด</li> <li>1.3) โคมไฟถนนหลอดแอลอีดีพลังงานแสงอาทิตย์ 60 วัตต์ รุ่น RCSDS60L-155CV50 จำนวน 1 โคม</li> </ol> </li> </ol> <p>หมายเหตุ :</p> <ol style="list-style-type: none"> <li>1. ราคานี้รวมค่าใช้จ่ายในการขนส่งและติดตั้ง</li> <li>2. ประกันประกันเป็นระยะเวลา 2 ปี ทุกกรณียกเว้นได้การติดตั้ง ในทำเลแล้ว ที่มีที่ดินไม่ อากาศ หรือ สิ่งกีดขวางแสงแดด</li> <li>3. ภาษีรายละเอียด ดังนี้ <ol style="list-style-type: none"> <li>3.1. ยกเลิกผู้แทนจำหน่าย จำนวน 6 ราย และเพิ่มผู้แทน จำหน่าย จำนวน 3 ราย</li> <li>3.2. ภาษีขนส่งสายเคเบิ้ลสายไฟ 4 จาก น้ำหนักโคมไฟที่ชุด ประมาณ 27 กิโลกรัม เป็น และน้ำหนักโคมไฟที่ชุด 25 กิโลกรัม =1 กิโลกรัม</li> </ol> </li> </ol>	ชุด	64,000.00



**WRACER**

**บัญชีนวัตกรรมไทย 07020037**

ชุดเสาไฟถนนโคมไฟแอลอีดีพลังงานแสงอาทิตย์แบบประกอบในชุดเดียวกัน

Integrated Solar Cell LED Streetlight with Pole

รุ่น KELLI-16008

ชุดเสาไฟถนนโคมไฟแอลอีดีพลังงานแสงอาทิตย์แบบประกอบในชุดเดียวกัน

Integrated Solar Cell LED Streetlight with Pole

บัญชีนวัตกรรมไทย 07020037



ชุดเสาไฟถนนโคมไฟแอลอีดีพลังงานแสงอาทิตย์แบบประกอบในชุดเดียวกัน ถูกออกแบบพัฒนาให้การส่องสว่างถนนได้ตามหลักเกณฑ์ของมาตรฐาน มอก.2954-2562 หมายรวมของผลิตภัณฑ์ประกอบด้วย 3 ส่วนหลัก ได้แก่ เสาไฟเหล็ก, ชุดโคมไฟถนน แอลอีดีพลังงานแสงอาทิตย์ และชุดฐานรากเหล็กแบบหลายเข็ม ที่ออกแบบลักษณะ มุมเข็มให้สามารถติดตั้งในพื้นที่ราบปกติและพื้นที่ลาดชันกำแพงได้สะดวกโดยไม่ต้อง ใช้เครื่องจักรใหญ่ได้แก่ รถขุด รถเจาะ อีกทั้งชุดฐานรากเหล็กแบบหลายเข็มนยังสามารถติดตั้งบนไหล่ทางลาดเอียงได้สะดวก ไม่จำเป็นต้องปรับผิวไหล่ทางให้ได้แนว ระดับแต่ยังคงมีความมั่นคงแข็งแรงผ่านการทดสอบด้วยแรงผลักซึ่งอิงหลักเกณฑ์ทดสอบ ตามกฎกระทรวงฉบับที่ 6 ออกตามความในพระราชบัญญัติควบคุมอาคาร พ.ศ. 2522

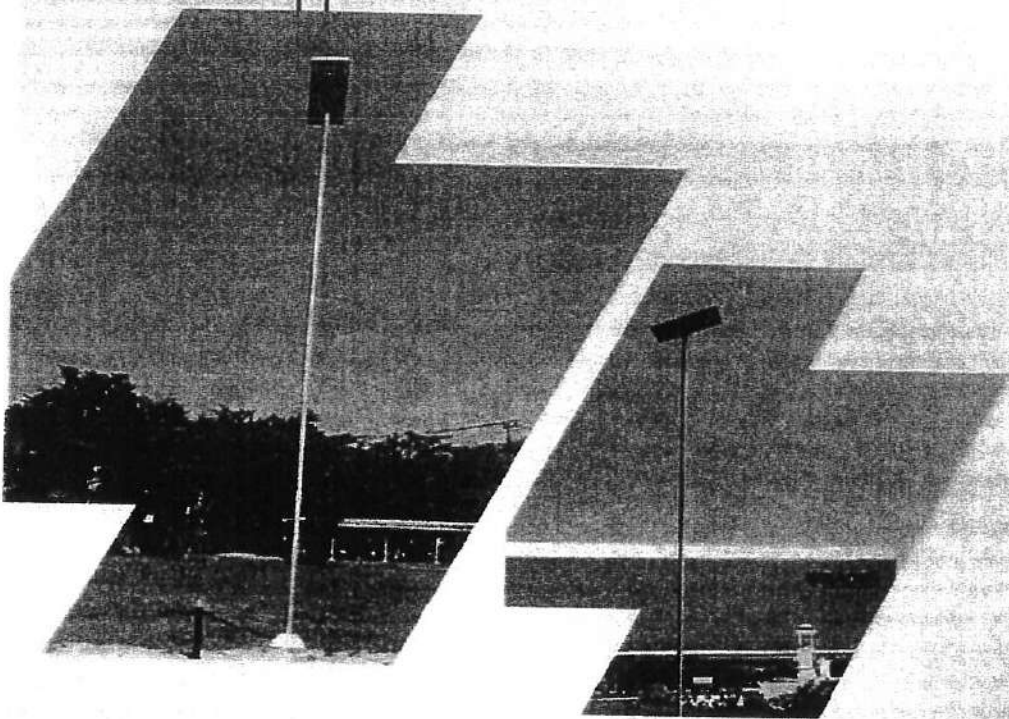

RACER

ชุดเสาไฟถนนโคมไฟแอลอีดีพลังงานแสงอาทิตย์แบบประกอบในชุดเดียวกัน

Integrated Solar Cell LED Streetlight with Pole

บัญชีนวัตกรรมไทย 07020037

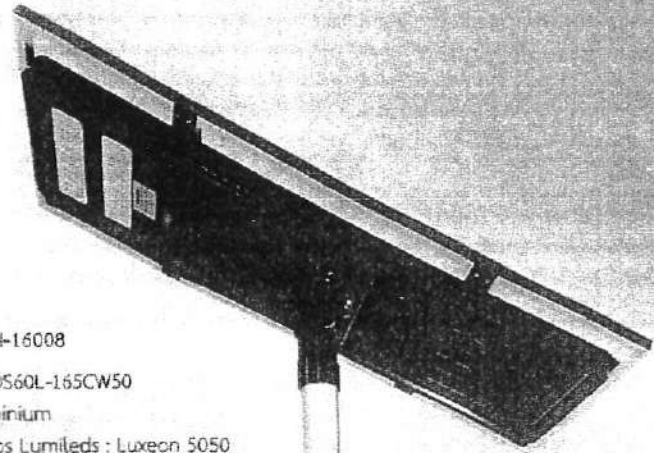

รุ่น	: KELL-16008
รุ่นโคมไฟ	: RCSOS60L-165CW50
โครงสร้าง	: Aluminium
เม็ค แอลอีดี	: Philips Lumileds : Luxeon 5050
ชนิดแผ่นโซล่าเซลล์	: Monocrystalline 150W
กำลังไฟหลอดแอลอีดี	: 60W (±10%)
ฟลักซ์ส่องสว่าง	: ≥10,300lm
ประสิทธิภาพการส่องสว่าง	: ≥172lm/W
อุณหภูมิสีของแสง	: 5000K (4745K-5311K)
ความถูกต้องของสี	: ≥70
มุมกระจายแสง	: 155x50°
มาตรฐานป้องกันน้ำ/ฝุ่น	: IP66
ชนิด แบตเตอรี่	: Lithium Iron Phosphate (LifePo4)
แรงดันไฟฟ้า	: 12.8VDC
ความจุแบตเตอรี่	: 60Ah
อุปกรณ์ควบคุมการชาร์จแบตเตอรี่	: All in One MPPT Charger Controller build-in LED Driver
น้ำหนักโคม	: 27Kg (±3Kg.)
อายุการใช้งานเม็คแอลอีดี @L70	: 50,000 Hrs.
ท่อลมสำหรับติดตั้ง	: Ø76 mm.
ความสูงในการติดตั้ง	: 8 m.
<b>คุณสมบัติของเสาไฟ</b>	
ความสูงของเสา	: 8 m.
ระยะห่างเสาที่เหมาะสม	: 25 เมตร
ชุบผิว	: ชุบผิวกันสนิม "Hot Dip Galvanized"
<b>คุณสมบัติของฐานราก</b>	
ฐานราก	: Steel Rod 1.5 m. x 4 แท่ง
ชุบผิว	: ชุบผิวกันสนิม "Hot Dip Galvanized"

โคมไฟแอลอีดีพลังงานแสงอาทิตย์

บัญชีนวัตกรรมไทย 07020037

หน่วย : มิลลิเมตร

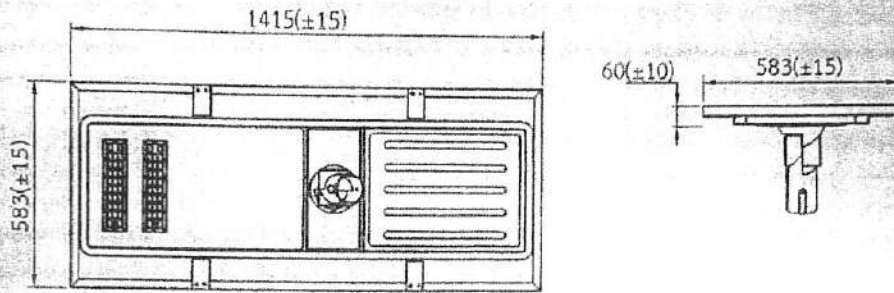

เสาไฟอเนกประสงค์ แบบโคมเดี่ยว

หน่วย : มิลลิเมตร

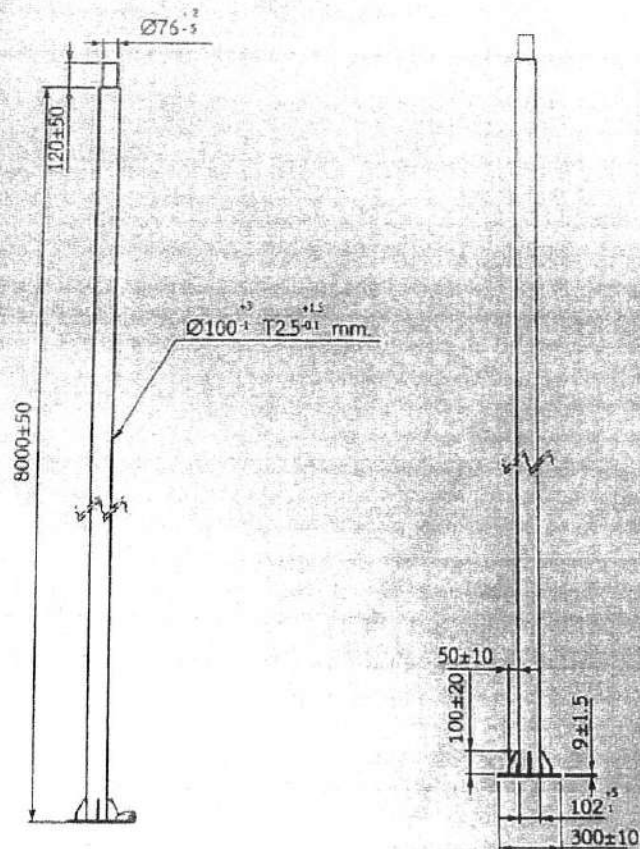

### ฐานรากแบบหลายเข็ม (Multi-Pile Foundation) 3 แบบ

บัญชีนวัตกรรมไทย 07020037

แบบ A ใช้กับพื้นที่ปกติ

หน่วย : มิลลิเมตร

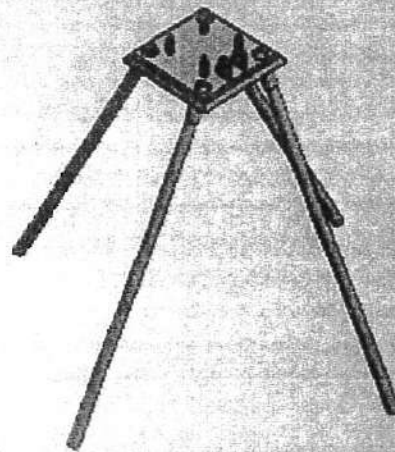
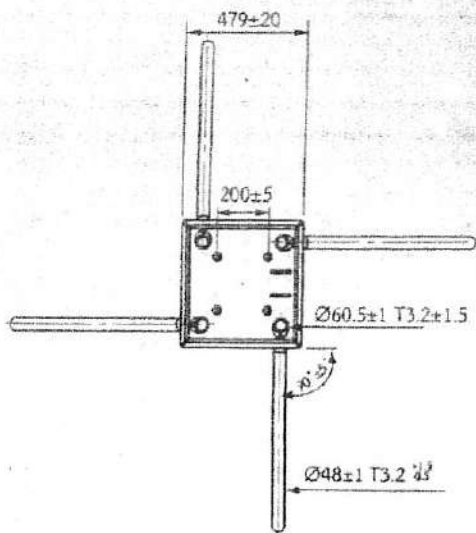
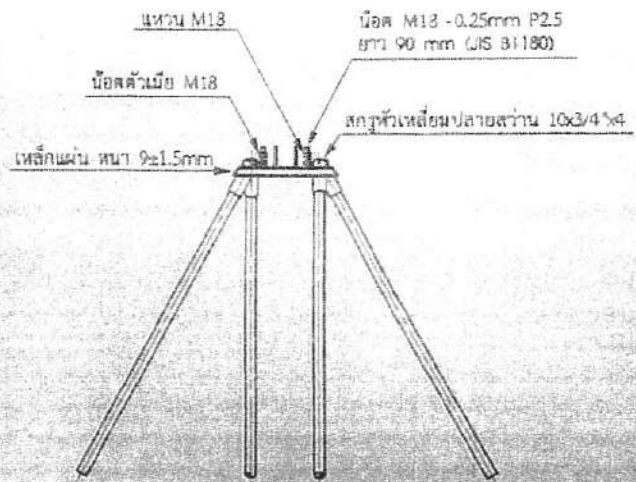
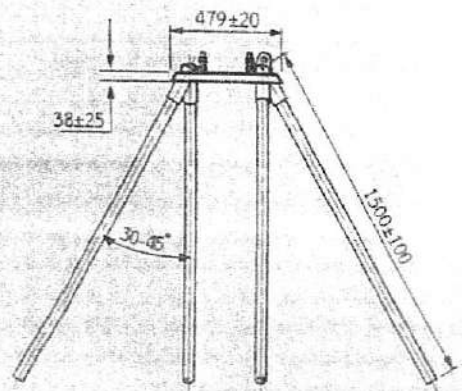

บัญชีนวัตกรรมไทย 07020037

แบบ B ใช้กับพื้นที่ไหลทางขดกำแพง, หรือพื้นที่ราบปกติ  
หน่วย : มิลลิเมตร

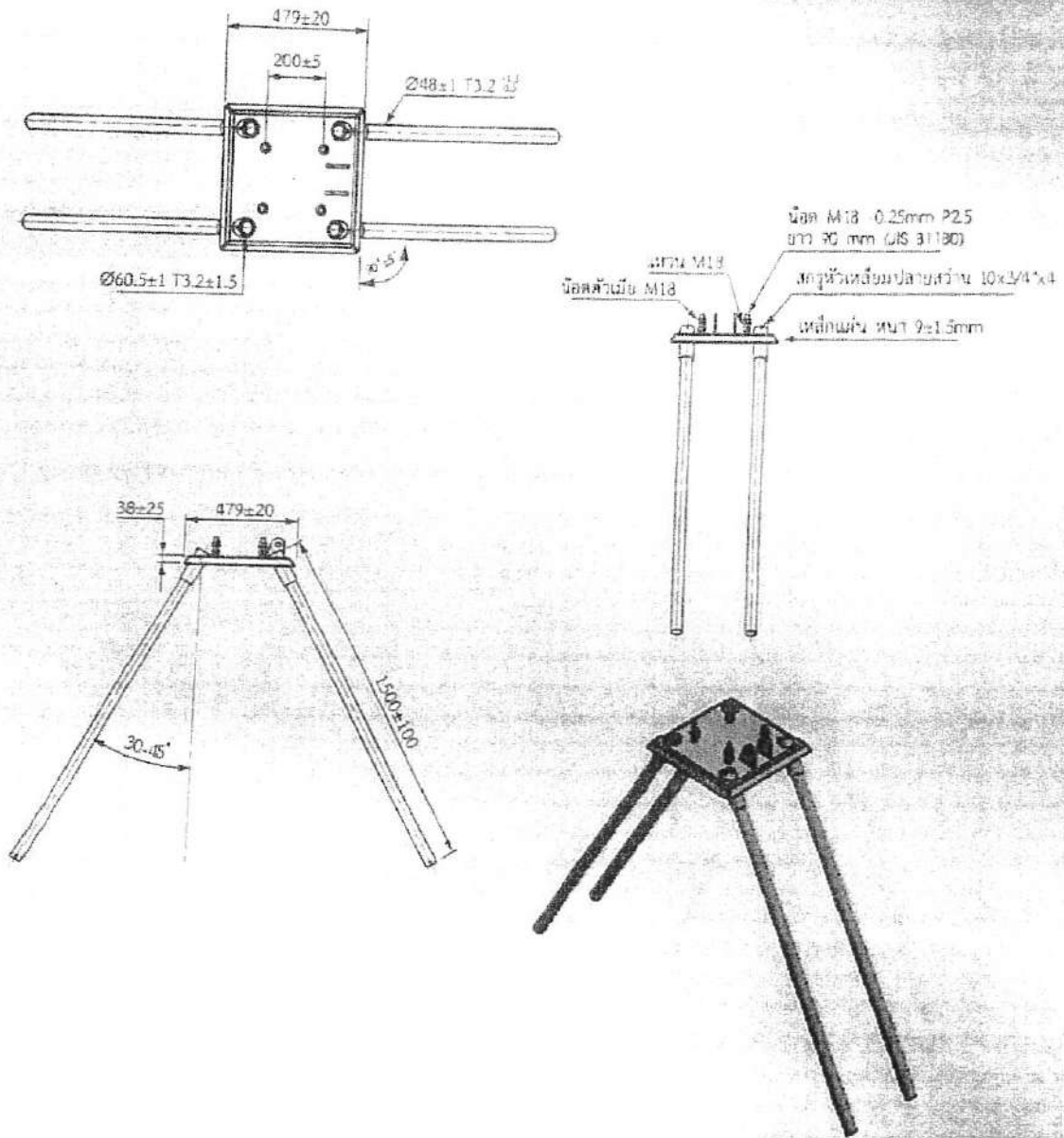

บัญชีนวัตกรรมไทย 07020037

แบบ C ใช้กับพื้นที่ไหลทางลาดเอียง

หน่วย : มิลลิเมตร

